



Alle rettigheder forbeholdes.

Ingen dele af dette dokument må kopieres eller udgives vha. udskrivning, fotokopiering, i form af mikrofil eller på nogen anden måde uden producentens forudgående skriftlige samtykke. Dette gælder også de inkluderede tegninger og/eller diagrammer.

Oplysningerne i dette dokument er baseret på data, der var tilgængelige på tidspunktet for offentliggørelse af design, materialeegenskaber og arbejdsmetoder, hvilket betyder, at dette dokument kan ændres uden forudgående varsel.

De originale instruktioner er skrevet på engelsk. Andre sprogudgaver er oversættelser af de originale instruktioner.

Derfor bør instruktionerne kun betragtes som en vejledning til installation, vedligeholdelse og reparation af den maskine, der er vist på forsiden.

Dette dokument er gældende for standardversionen af denne automat.

Producenten fralægger sig derfor ethvert (erstatnings)ansvar for eventuelle skader, der måtte opstå som følge af beskrivelser, der afviger fra standardversionen af maskinen, der er leveret til dig.

Dette dokument er udarbejdet med den største omhu. Producenten kan dog ikke holdes ansvarlig for eventuelle fejl eller følger heraf.

## Indholdsfortegnelse

<b>1. Generelt</b>	<b>1</b>
<b>2. Komponenter og funktioner</b>	<b>1</b>
2.1 Komponenter	1
2.2 Vandfilter (valgfrit)	2
2.3 Kop-detekteringssæt (valgfrit)0	2
2.4 Kontrolknapper	2
<b>3. Opstart</b>	<b>3</b>
<b>4. Din drik</b>	<b>7</b>
4.1 Tilpas din drik	7
4.2 Annullering af drikke	8
4.3 Pauseskærm	9
4.4 Energisparetilstand (ECO)	9
<b>5. Rengøring</b>	<b>10</b>
5.1 Ugentlig rengøring	10
5.2 Månedlig rengøring	12
<b>6. Programmeringsmenu</b>	<b>15</b>
6.1 Vedligeholdelsesmenu	16
6.1.1 Skyl blandingssystemet med vand	17
6.1.2 Afkalkning	19
6.1.3 Vandfilterplanlægning	26
6.1.4 Genvejstast til skylfunktion	29
6.1.5 Rengøringsplanlægning	30
6.1.6 Afkalkningsplanlægning	32
6.1.7 Kalibrering af beholder	35
6.1.8 Kalibrering af pumpe	39
6.1.9 Inputtest	41
6.1.10 Outputtest	44
6.1.11 Rengøringsanvisninger	48
6.1.12 Tællere	51
6.2 Drikmenu	56
6.2.1 Tilføj drik til skærm	57
6.2.2 Skift navn på drik	59
6.2.3 Skift drikikon	61
6.2.4 Skift pris på drik	63
6.2.5 Opskrifter	65
6.2.6 Vælg ingrediensbeholdere	79
6.2.7 Skift ingrediensnavn	81
6.2.8 Tilpas drikkevarer styrke	83
6.2.9 Indstille standardmængden	85

6.3	Maskinmenu.....	86
6.3.1	Dato .....	87
6.3.2	Tid.....	88
6.3.3	Sprog .....	89
6.3.4	Pauseskærmsplanlægning .....	90
6.3.5	Baggrund.....	92
6.3.6	Kop-detektering (valgfrit).....	93
6.3.7	Displayets lysstyrke .....	94
6.3.8	Lydniveau for feedback.....	95
6.3.9	Kedeltemperatur .....	96
6.3.10	Energisparetilstand (ECO).....	97
6.3.11	Sikkerhedsindstillinger .....	99
6.3.12	Tilsluttede enheder .....	104
6.3.13	Nulstil til fabriksindstillinger.....	106
6.4	Softwaremenu .....	108
6.4.1	Information om maskinen og softwaren .....	109
6.4.2	Fejllog.....	110
6.4.3	Advarselslog .....	111
6.4.4	Importér maskinindstillinger .....	112
6.4.5	Eksportér maskinindstillinger.....	114
6.4.6	Opdater software.....	116
6.4.7	Eksportér maskinlog .....	118
6.4.8	Historik for softwareopdateringer.....	120
6.5	Online-information .....	121
<b>7.</b>	<b>Advarsler og fejl.....</b>	<b>122</b>
7.1	Advarsler.....	122
7.2	Fejlmeddelelser .....	124
7.3	Øvrige problemer .....	127
<b>8.</b>	<b>Bilag.....</b>	<b>130</b>
8.1	Filteroplysninger og vandhårdhed .....	130
8.2	Dørkontaktens funktion .....	130
8.3	Grundlæggende maskinkonfigurationer .....	130
8.4	Sikkerhedsindstillinger for PIN-kode .....	131
8.5	Kopaflysning .....	133
8.5.1	Valg af drikkevare med kopaflysning.....	133
8.5.2	Drikkevarevalg i kombination med kopgenkendelse og betalingsystem.....	135
8.6	Særlige funktioner .....	136
8.6.1	Annuller drik on/off .....	136
8.6.2	Kvikskylning.....	136

# 1. Generelt

- ▶ Læs altid sikkerhedsinstruktionerne (700.403.347).  
For at forhindre mulige skader skal disse sikkerhedsinstruktioner læses, forstås og følges.
- ▶ Manualer kan ændres, scan QR-koden for at få opdaterede oplysninger.



## 2. Komponenter og funktioner

### 2.1 Komponenter

- |                     |                           |
|---------------------|---------------------------|
| 1. afkalkningshætte | 9. programmeringsknap     |
| 2. beholdere        | 10. nøgle til døren       |
| 3. beholderudløb    | 11. spildbakkeplade       |
| 4. blandingsystem   | 12. spildbakke med flyder |
| 5. varmtvandsudtag  | 13. ventilation           |
| 6. drikudløb        | 14. vandindtag            |
| 7. sikkerhedsnøgle  | 15. elektrisk forbindelse |
| 8. USB-tilslutning  | 16. tænd/sluk-knap        |

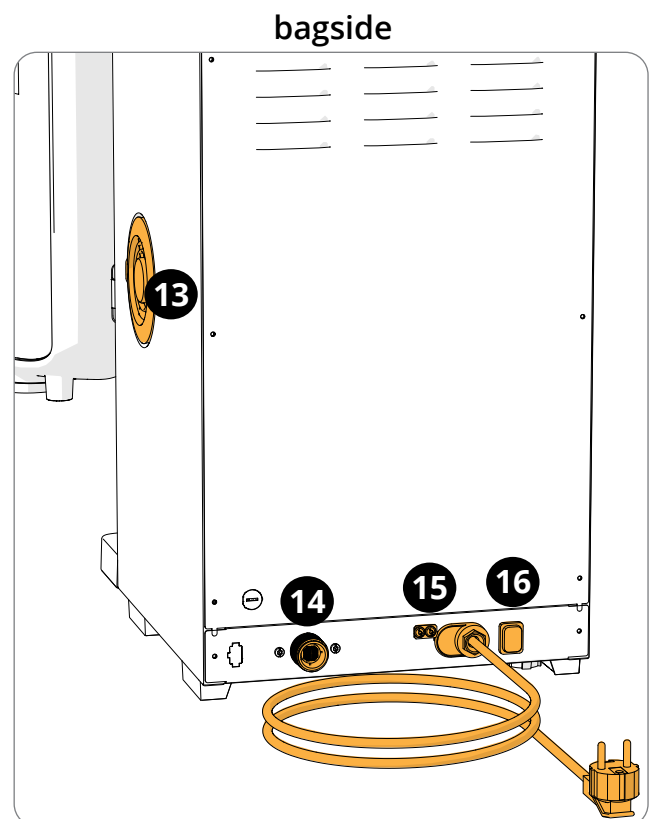
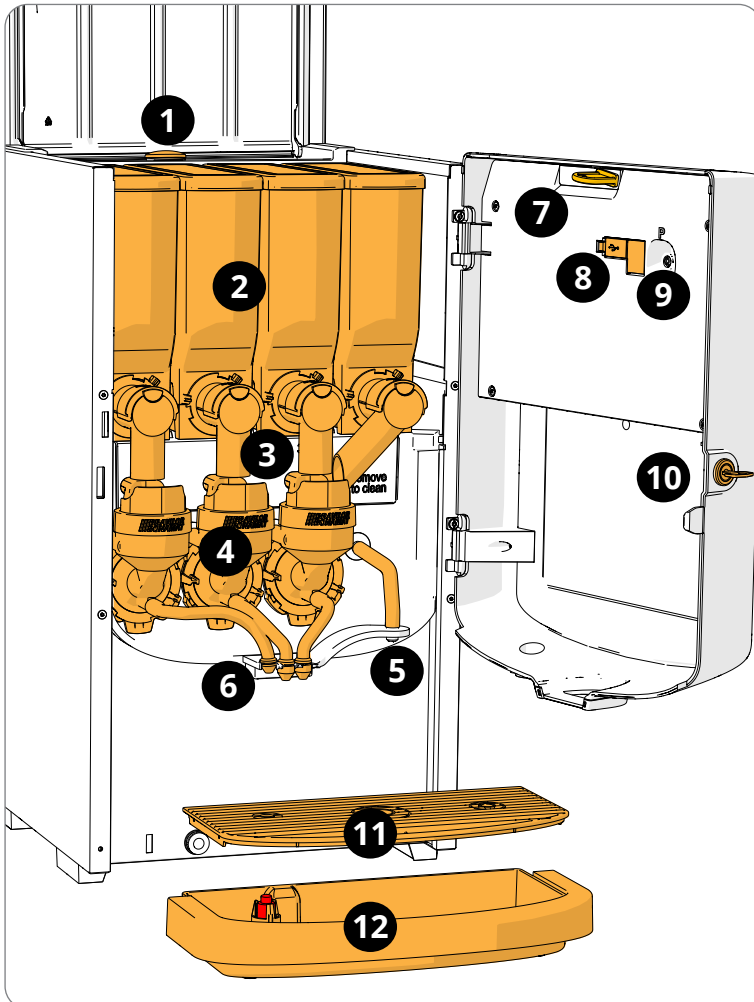

## 2.2 Vandfilter (valgfrit)

For at få endnu mere glæde af dine drikke og forbedre din Boleros ydeevne anbefaler vi at installere et vandblødgøringsfilter. Du kan anmode om et fra Bravilor Bonamat BV.

- ▶ Når du installerer et vandblødgøringsfilter, skal du oplyse Bolero om dette, som beskrevet i [§6.1.3 på s.26](#).

## 2.3 Kop-detekteringssæt (valgfrit)

Et kop-detekteringssæt er tilgængeligt til Bolero.

Softwaren er forberedt til dette fra Firmware 2.2.1 og frem.

Hvordan drikkevareudleveringen med kop-detektering fungerer, er vist i [§8.5 på s.133](#).







- ▶ På grund af ændringer i metalpladen kan dette kit **ikke** bruges til maskiner, der er produceret før serienummeret **10044098**.

## 2.4 Kontrolknapper

Nedenfor finder du en beskrivelse af de grundlæggende knapper.

Overordnet set reagerer Bolero på et tryk på en knap, når knappen slippes.

- ▶ Hvis der ikke trykkes på en knap indenfor fem minutter, vender Bolero tilbage til skærbilledet for valg af drikke.

kontrolknapper	funktion
	navigere mellem skærbilleder
	starte en handling
	bekræft ( <i>endnu ikke gemt</i> )
	gem justeringer
	annuller
	gennemse valgmulighederne på et skærbillede
	øg eller reducer

- ▶ **Alle skærbilleder i denne manual er på engelsk.**

- ▶ **De anvendte drikkevarer, opskrifter og indstillinger er kun eksempler.**

### 3. Opstart

- ▶ *Bolero kan vise forskellige skærme, afhængigt af modellen af Bolero*

3a



Initialisering.

- vent til næste skærm vises

3b

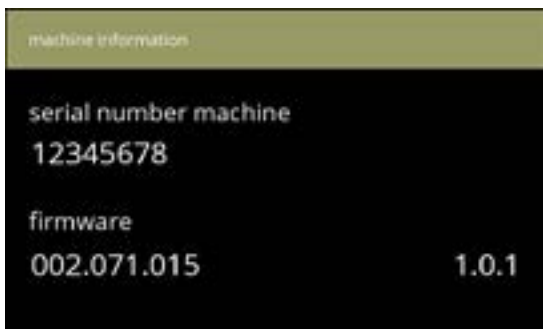

Maskinoplysninger.

- efter nogle få sekunder vises det næste skærbillede afhængigt af maskinens status:
  - ▶ *Hvis første installation allerede er afsluttet, er næste skærbillede [3j](#).*

3c

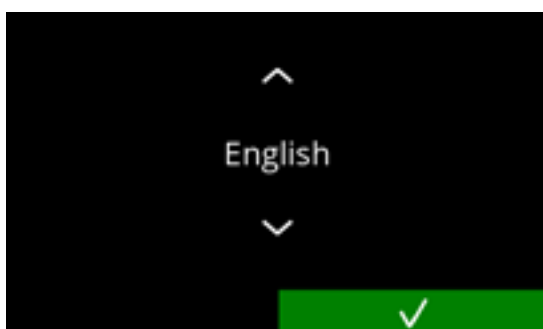



Ved installation, vælg dit sprog:

- tryk på  eller  for at gennemse de tilgængelige sprog
- tryk på  for at bekræfte
  - ▶ *Installationsmenuen vises kun, når maskinen tændes første gang, eller når den tændes efter en nulstilling til fabriksindstillinger, se [§6.3.13 på s.106](#).*

3d





Læs sikkerhedshæftet.

- tryk på  for at gå til forrige skærbillede
- tryk på  for at bekræfte

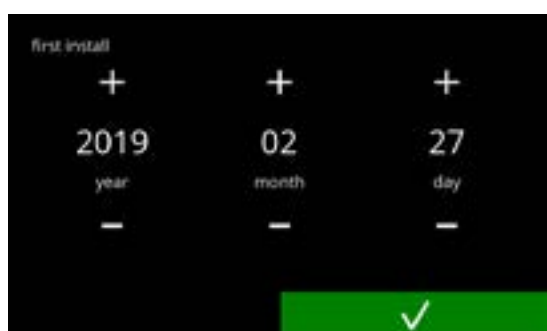
3e





Indstil den aktuelle dato:

- tryk på  eller  for at indstille det aktuelle år, måneden og datoen
- tryk på  for at bekræfte

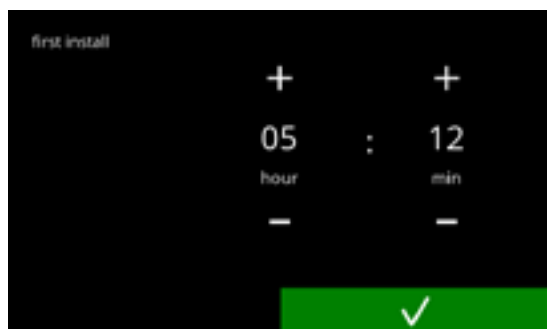
3f



Indstil den aktuelle tid:

- tryk på  eller  for at indstille time og minutter
- tryk på  for at bekræfte

3g



Skærbillede med information:

- fyld beholderne med ingredienser i henhold til instruktionerne på skærmen
- tryk på  for at bekræfte
  - ▶ Skærbilledet afhænger af maskinens konfiguration, se [§8.3 på s.130](#).
  - ▶ Værdierne kan ændres i drikmenuen, se [§6.2.6 på s.79](#).

3h



Skærbillede med information

- tryk på  for at bekræfte

► *Kalibrering er afgørende for en korrekt dosering af ingredienserne og kan foretages fra vedligeholdelsesmenuen, se [§6.1.7 på s.35](#).*

3i

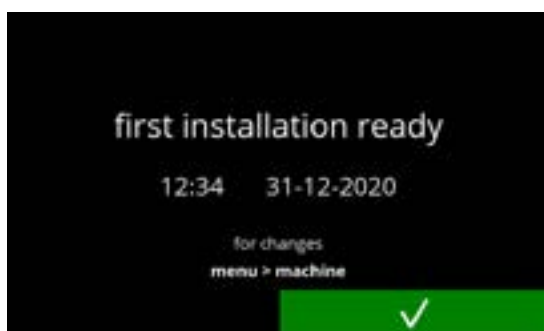

Skærbillede med information:

- tryk på  for at bekræfte

► *Datoen, tiden og sproget kan ændres i [§6.3 på s.86](#).*

3j

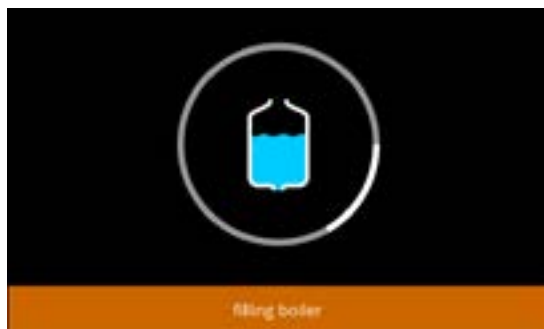

Skærbillede med information - kedlen fyldes op:

- vent til næste skærm vises

3k



Skærbillede med information - kedlen fyldes op:

- vent til næste skærm vises

Maskinen er klar til brug.



31

## 4. Din drik

Hvis du trykker på billedet af en drik, bliver den omgående tilberedt.

Hvis du ønsker at tilpasse drikken, skal du vælge et af ikonerne i fig. 4.1a og derefter trykke på den drik, du ønsker.

### 4.1 Tilpas din drik

► Disse indstillinger bruges til tilberedning af den pågældende drik og bliver ikke gemt.



4.1a

#### Valgmuligheder

*Styrke:*

- tryk på bønnerne (karrusel) for at vælge drikkens styrke (for at justere se [§6.2.8 på s.83](#))

*Drikkens størrelse:*

- Bogstaverne (S=small / M=medium / L=large) angiver de tre volumener
- tryk på "bogstaverne" (karrusel) for at vælge drikkens kopstørrelse



4.1b

#### Valg af drik:

- Berør den drik, du ønsker

► Når knapperne ◀ ▶ er synlige, betyder det, at mere end et skærbillede med drikke er tilgængelig.



4.1c

#### Tilberedning af drik:

- vent et øjeblik

## 4.2 Annullering af drikke

Når en drik er valgt, vises en annulleringsknap med det samme.

Selv om annulleringsknappen  har en begrænset størrelse, kan du altid stoppe doseringshandlingen ved at trykke hvor som helst på skærmen.

Annulleringsfunktionen er aktiveret som standard og kan kun slås fra i [§6.3.12 på s.104](#).

Når en drik annulleres, fortsætter blandingsenheden med at køre i et par sekunder for at rengøre blandingsystemet.

Varmt vand stoppes omgående.



4.2a

### Annullering af en drik:

- rør hvor som helst på skærmen for at annullere drikken



4.2b

### Skærbillede med information:

- dette skærbillede vises for at angive, at drikken er blevet annulleret.

### 4.3 Pauseskærm

Hvis skærmen ikke berøres i en vis periode, starter pauseskærmen. Pauseskærmens timer kan indstilles (tid) og deaktiveres i [§6.3.4 på s.90](#).

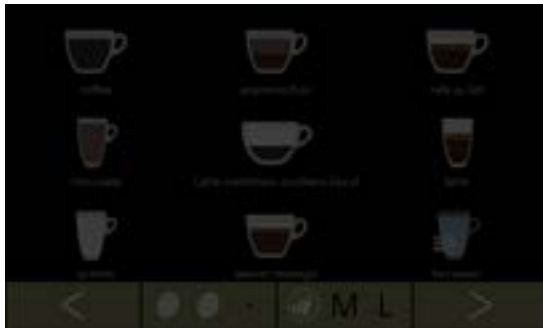

4.3a

Pauseskærm:

- rør hvor som helst på skærmen for at gå tilbage til skærbilledet for valg af drikke

### 4.4 Energisparetilstand (ECO)

Denne enhed er udstyret med en energisparetilstand (ECO). Denne tilstand bruges til at spare energi, når maskinen ikke er i brug (f.eks. om natten eller i weekenden).

Når energisparetilstanden aktiveres, udføres følgende handlinger:

- |                             |                               |
|-----------------------------|-------------------------------|
| • kontrol af vandniveau     | deaktiveret                   |
| • opvarmning af kedel       | deaktiveret                   |
| • display med baggrundsllys | indstillet til lav procentdel |
| • blæser                    | deaktiveret                   |

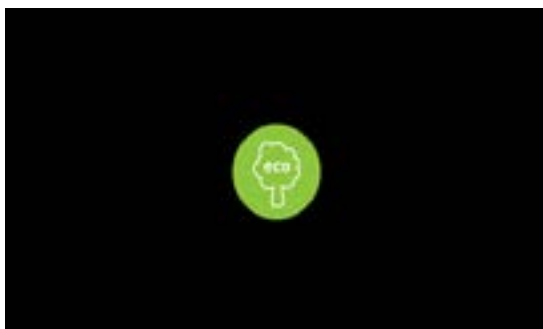

4.4a

Energistyringen består af en (tilpasset) pauseskærm med et symbol som en halvtransparent overlejring.

Energisparetilstanden går forud for pauseskærmen.

- rør hvor som helst på skærmen for at gå tilbage til skærbilledet for valg af drikke
  - ▶ Afhængigt af den tid, det tager at slukke, kan det vare et par minutter, før maskinen er klar til brug igen.

## 5. Rengøring

Det er vigtigt, at Bolero holdes ren. Hvad kan rengøres:

Dagligt	Ugentligt	Månedligt
start skylleprogram for blandingsystemet, <a href="#">§6.1.1 på s.17</a>	spildbakke blandingsystemet maskinens ydersid	ventilationssystem beholder(e))

- ▶ Medmindre det er udtrykkeligt angivet, må du aldrig rengøre nogen af Boleros dele i opvaskemaskinen.
- ▶ Brug ikke aggressive rengøringsmidler.

### 5.1 Ugentlig rengøring

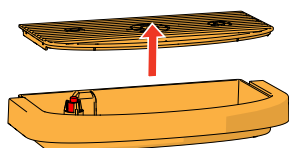
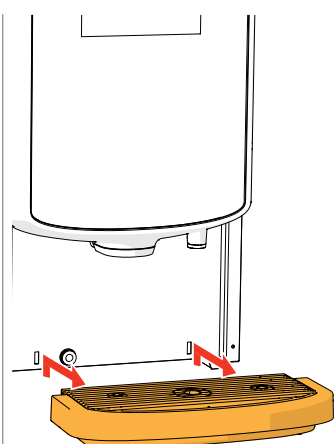

#### Spildbakke:

1. træk hele drypbakken frem
2. tøm spildbakken
3. rengør spildbakken (inklusive rist) med *varmt sæbevand*
4. tør alle komponenter, og sæt dem tilbage på plads

▶ *Kontroller, om den "røde flyder" stadig er på plads.*

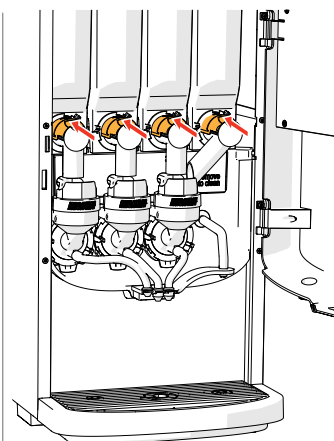

#### Blandingsystem:

1. åbn døren og låget
2. luk den "gule" skyder på beholderens udløb

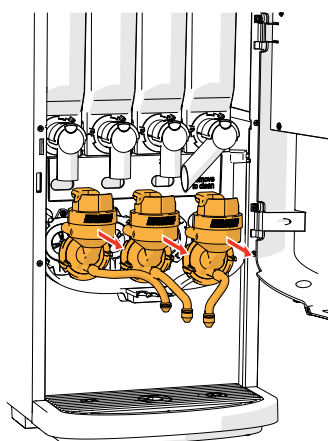
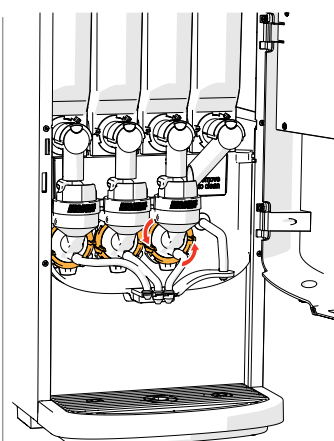

3. drej monteringsringen mod uret
4. fjern hele blandingsystemet

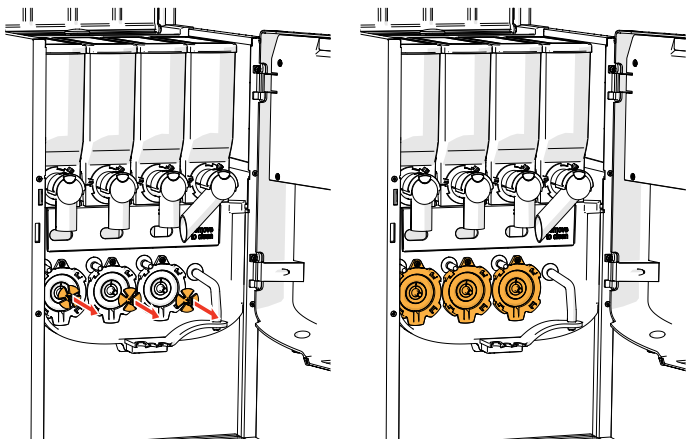

5. fjern blandingsenheden
6. rengør de angivne dele med en *fugtig* klud

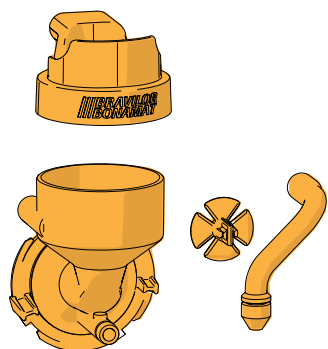

7. rengør de fjernede dele (*egnet til opvaskemaskine (<math><65^{\circ}\text{C}</math>)*)
8. sæt blandingsystemet tilbage i omvendt rækkefølge
  - Vær opmærksom på akslens og blandingsenhedens flade sider.
9. sæt slangen på blandingsystem og udløbet igen
10. sæt ingrediensbeholderen/-beholderne tilbage i den korrekte position
11. åbn den "gule" skyder på beholderen/holderne
12. luk låget og døren

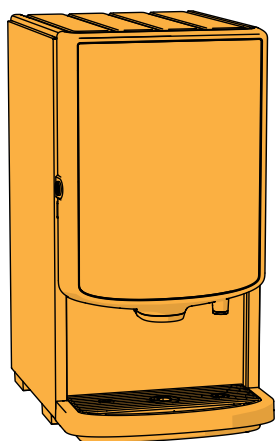

#### Maskinens yderside:

1. sluk for maskinen (af hensyn til kontaktskærmen)
2. rengør ydersiden med en *fugtig* klud
3. tænd for maskinen igen

► For at forhindre tilstopning af ingredienser, der er faldet ned i blandebeholderen, anbefales det at skylle maskinen med vand efter den ugentlige rengøringsprocedure, se [§6.1.1 på s.17.](#)

## 5.2 Månedlig rengøring

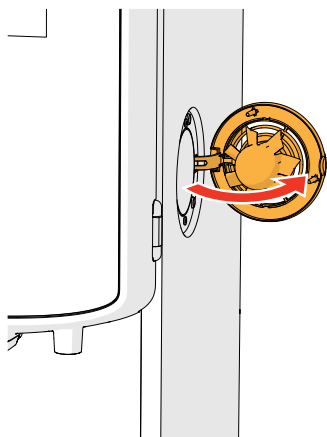
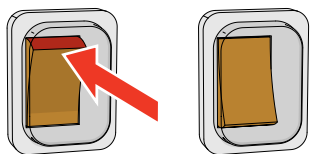

### Ventilation:

1. sluk for maskinen
2. åbn blæseren bagtil

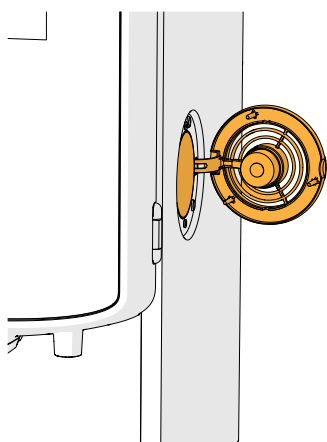
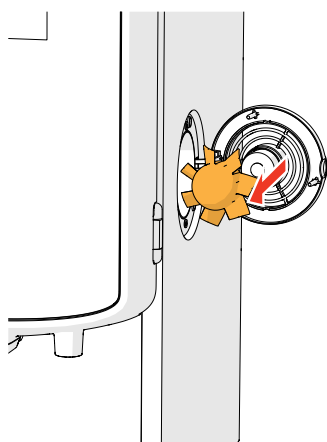

3. træk forsigtigt rotoren af motoren
4. rengør blæserhuset og risten med en *fugtig* klud

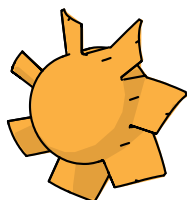

5. rengør blæserrotoren med *varmt sæbevand*
6. tør alle komponenter, og sæt rotoren tilbage på plads
7. tænd for maskinen igen

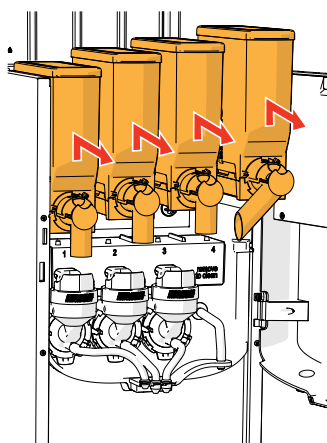
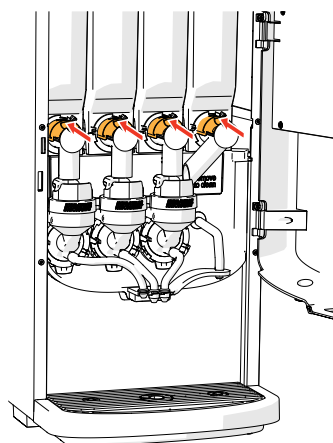

8. åbn døren og låget
9. luk den "gule" skyder på beholderens udløb
10. tag beholderen/holderne ud af maskinen

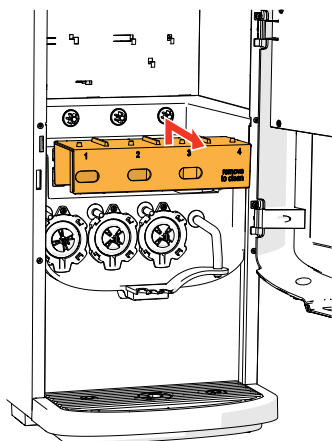
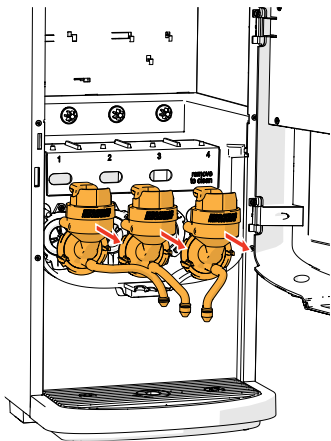

11. drej monteringsringen mod uret
12. fjern hele blandingsystemet
13. fjern blæserrøret

14. rengør blæserrøret med *varmt sæbevand*  
► *Sørg for at tørre alle dele grundigt.*

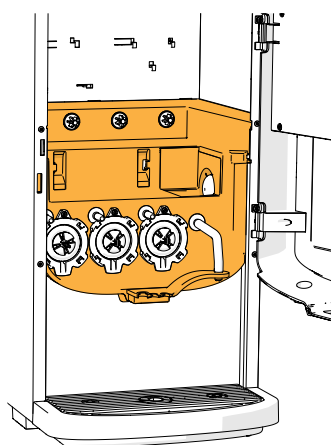
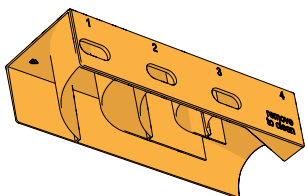

15. rengør maskinens indvendige side med en *fugtig klud*
16. sæt beholderen/holderne tilbage i den korrekte position
17. åbn den "gule" skyder på beholderen/holderne
18. luk låget og døren

► *For at forhindre tilstopning af ingredienser, der er faldet ned i blandebeholderen, anbefales det at skylle maskinen med vand efter den månedlige rengøringsprocedure, se [§6.1.1 på s.17](#).*

**Beholder(e):**

1. åbn døren og låget
2. luk beholderens udløb ved at skubbe den "gule" skyder bagud
3. tag beholderen/holderne ud af maskinen

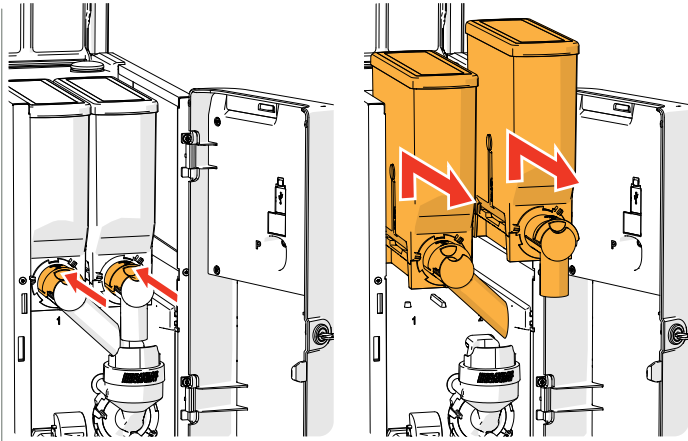

4. hæld ingredienserne i en tør skål
5. tag udløbet af beholderen

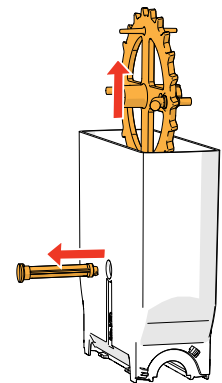
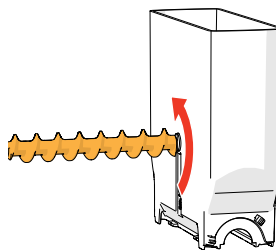
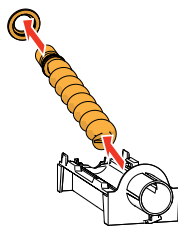
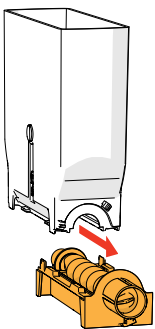
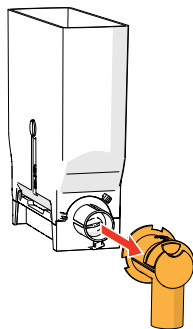
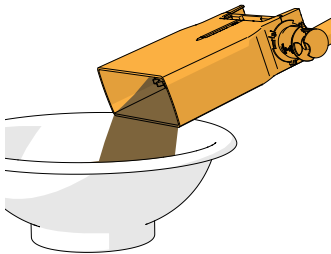

6. skil beholderen/holderne ad
7. rengør beholderen og udløb med en børste

► **Brug ikke vand for at undgå, at ingredienserne klumper og tilstopper beholderen.**

8. fyld beholderen/holderne igen
9. sæt beholderen/holderne tilbage i den korrekte position
10. åbn den "gule" skyder på beholderen/holderne
11. luk låget og døren

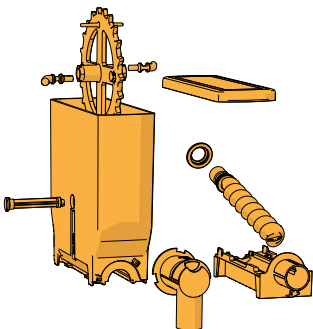

► For at forhindre tilstopning af ingredienser, der er faldet ned i blandebægret, anbefales det at skylle maskinen med vand efter den daglige rengøringsprocedure, se [§6.1.1 på s.17.](#)

## 6. Programmeringsmenu

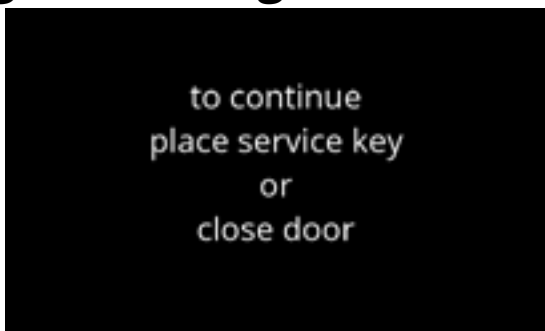

- Få adgang til programmeringsmenuen:
- åbn Boleros dør, og denne meddelelse vises på skærmen
  - indsæt servicenøglen (nr. [7 på s.1](#))
  - tryk på programmeringsknappen (nr. [9 på s.1](#))

► **Alle skærbilleder i denne manual er på engelsk.**

I programmeringsmenuen skal du vælge en af de tilgængelige muligheder:

- tryk på eller for at vælge "programmeringsmenuens" næste valgmulighed
- tryk på "tekstområdet" for at vælge det næste niveau for den menu
- tryk på for at forlade programmeringsmenuen og gå tilbage til menuen for valg af drikke

► Hvis der ikke er indstillet en PIN-kode, er alle menupunkter tilgængelige.

Hvis der er indstillet en PIN-kode, kan brugeren gå ind i menuen med eller uden en PIN-kode. Menupunkterne, der er sikret med PIN-koder, er gråtonede, se [§8.4 på s.131](#).

► Hvis der ikke trykkes på en knap indenfor fem minutter, vender Bolero tilbage til skærbilledet for valg af drikke.

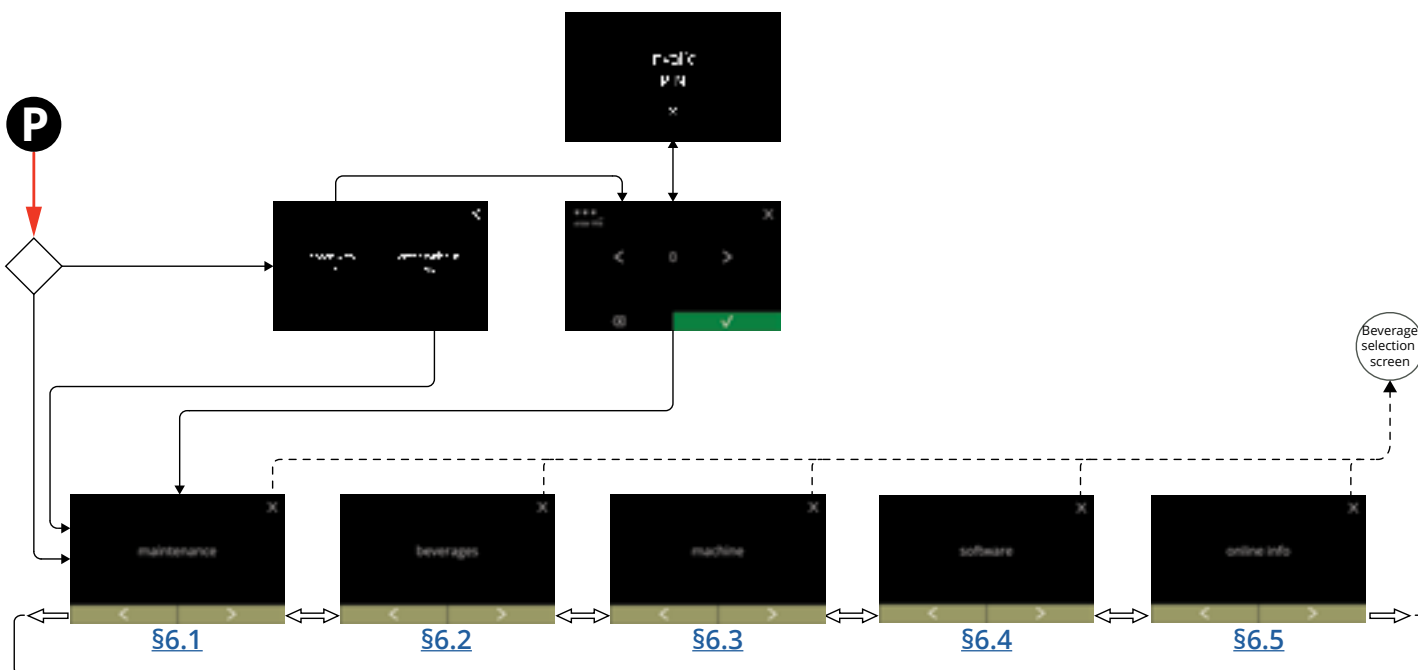

## 6.1 Vedligeholdelsesmenu

Vedligeholdelsesmenuen indeholder alle funktioner, der er tilgængelige for så vidt angår vedligeholdelse af automaten.

Vælg en af de tilgængelige muligheder:

- tryk på **◀** eller **▶** for at vælge den næste valgmulighed i vedligeholdelsesmenuen
- tryk på "tekstområdet" for at vælge det næste niveau for den menu
- tryk på **✕** for at gå tilbage til [kapitel 6. Programmeringsmenu på s.15.](#)

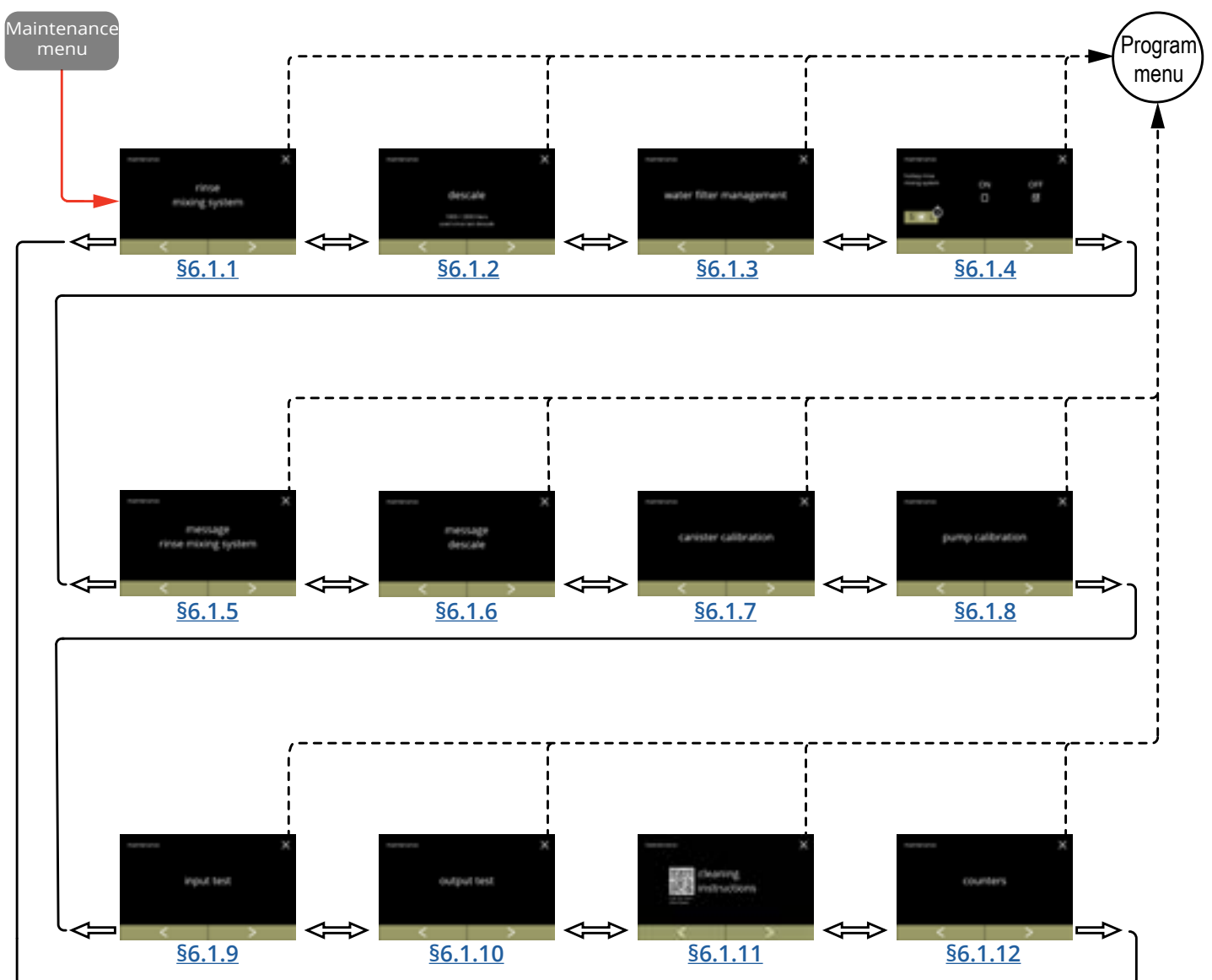

### 6.1.1 Skyl blandingsystemet med vand

For at opretholde en korrekt funktion af Bolero skal blandesystemet skylles dagligt og rengøres ugentligt, se [§5.1 på s.10](#).

Denne procedure skyller blandingsystemet og udløbsslangerne med vand.

- *Blandesystemet kan også skylles uden at åbne døren ved hjælp af en »genvejstast«.*  
*For at indstille denne funktion, se [§6.1.4 på s.29](#).*



#### Nødvendigt udstyr:

- beholder (0,5 liter)



6.1.1

#### Skylleproceduren:

- tryk på "skyl blandingsystem" for at vælge
- tryk på  eller  for at gennemse vedligeholdelsesmenuen

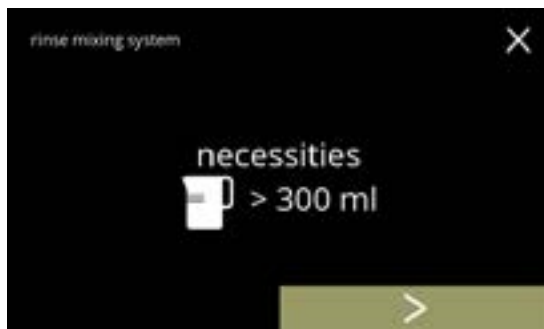

6.1.1a

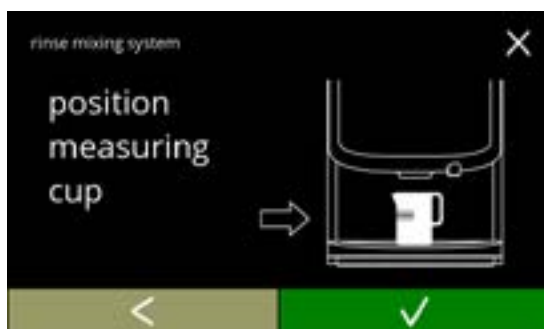

#### Skærmbillede med information:

- sørg for, at du har alt nødvendigt udstyr ved hånden
- tryk på  for at gå til næste skærmbillede
- *Mængden varierer alt efter maskinen*
  - » 2 blandingsystemer: 200 ml
  - » 3 blandingsystemer: 300 ml



6.1.1b

#### Skærmbillede med information:

- placér en tom beholder under drikudløbet
- tryk på  for at bekræfte
- tryk på  for at gå til foregående skærmbillede

Start skylning:

- tryk på **start** for at starte skylningen

6.1.1c



Skylning:

- vent på at processen afsluttes
  - ▶ *Varmt vand fra udtaget*
- tryk på **annuller** for at forlade

6.1.1d



Skærbilleder med information:

- skærbilleder [6.1.1](#) vises efter nogle få sekunder

6.1.1e

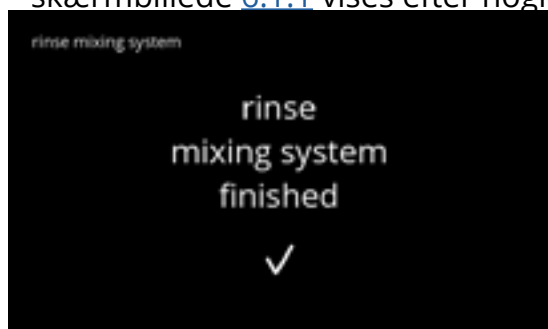

## 6.1.2 Afkalkning

Hvis vandets hårdhed er indstillet korrekt for afkalkningssignalet (se [§6.1.6 på s.32](#)), vil afkalkning af Bolero fjerne al kalk. Dette vil forlænge Boleros livscyklus.

### Nødvendigt udstyr:

- afkalkningsmiddel (anbefalet: "RENEGITE", vores gennemprøvede afkalkningsmiddel)
- målekande (1 liter)
- tragt
- spand (10 liter)
- gennemsnitlig tid: ± 40 minutter
- sikkerhedshandsker og -briller

► Efter skærbillede [6.1.2c](#) må afkalkningsprocessen ikke afbrydes.



6.1.2

Afkalkningsproceduren:

- tryk på "afkalk" for at vælge
- tryk på ◀ eller ▶ for at gennemse vedligeholdelsesmenuen



6.1.2a

Klargøring:

- sørg for, at du har alt nødvendigt udstyr ved hånden
- tryk på ▶ for at gå til næste skærbillede





6.1.2b

Klargøring:

- følg instruktionerne på skærmen
- tryk på ▶ for at gå til næste skærbillede
- tryk på ◀ for at gå til foregående skærbillede

Skærbillede med information:

- gennemsnitligt tidsforbrug
- tryk på  for at bekræfte og fortsætte afkalkningsproceduren
- tryk på  for at gå til forrige skærbillede

► *Efter dette skærbillede må afkalkningsprocessen ikke afbrydes.*

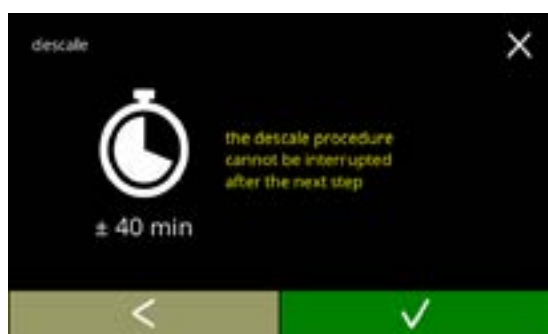

6.1.2c

Tøm maskinen:

- følg instruktionerne på skærmen
- *Bær beskyttelseshandsker, varmt vand.*
- når vandet flyder ud af slangen, vises følgende skærbillede

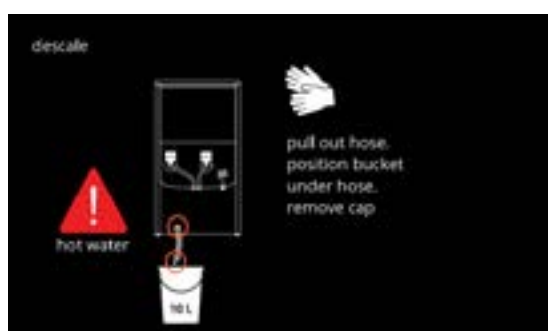

6.1.2d

Tømning af maskinen:

- angivelse af den tid, der kræves for at tømme
- når kedlen er tom, vises følgende skærbillede



6.1.2e

Luk slangen:

- følg instruktionerne på skærmen
- tryk på  for at gå til næste skærbillede



6.1.2f

6.1.2g



Klargør afkalkningsopløsningen:

- følg instruktionerne på skærmen
  - ▶ *Bær sikkerhedshandsker og sikkerhedsbriller.*
  - ▶ *Afkalkningsmidlet skal være helt opløst.*
- tryk på  for at gå til næste skærmbillede

6.1.2h



Klargøring:

- følg instruktionerne på skærmen
- tryk på  for at gå til næste skærmbillede
  - ▶ *Placer spanden under **alle** udløbene (inklusive varmtvandsudtaget).*

6.1.2i



Klargøring:

- følg instruktionerne på skærmen
- tryk på  for at gå til næste skærmbillede
  - ▶ *Bær sikkerhedshandsker og sikkerhedsbriller.*
  - ▶ *Efterlad ikke maskinen uovervåget, mens der er en afkalkningsopløsning i maskinen.*

6.1.2j



Start afkalkning:

- tryk på  for at starte afkalkningen

Afkalkning:

- *Sørg for, at spanden er placeret under udløbene. I næste trin kommer der vand med afkalkningsopløsning ud af **alle** udløbene (inklusive varmtvandsudtaget).*
- tryk på  for at gå til næste skærmbillede



6.1.2k

Afkalkning:

- kedlen varmer op, vent til næste skærm vises



6.1.2l

Afkalkning:

- når tiden er gået, vises det næste skærmbillede, og varmt vand med afkalkningsopløsning kommer ud af udløbene

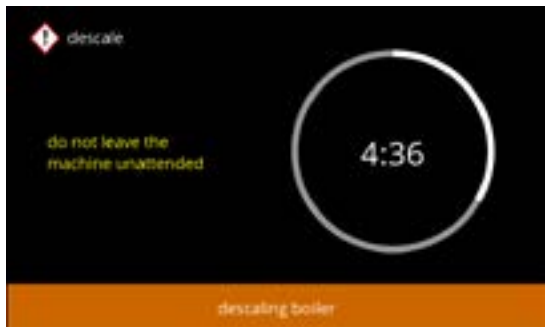

6.1.2m

Afkalkning - advarselsskærm:

- vent til næste skærm vises
- *Der kommer varmt vand med afkalkningsopløsning ud af udløbene.*



6.1.2n

Afkalkning:

- vent til næste skærm vises

► *Varmt vand med afkalkningsopløsning løber ud af **alle** udløbene.*



6.1.2o

Afkalkning - tømning:

- følg instruktionerne på skærmen

► *Bær sikkerhedshandsker og sikkerhedsbriller. Vandet er varmt og indeholder afkalkningsopløsning.*

- når vandet flyder ud af slangen, vises næste skærbillede

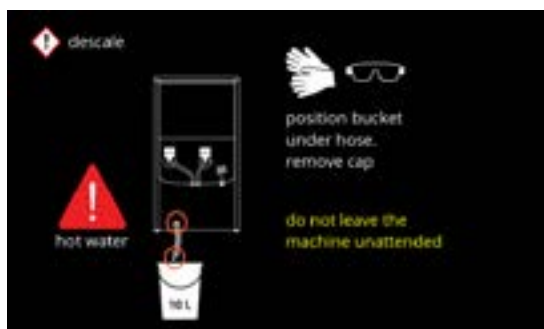

6.1.2p

Afkalkning - tømning:

- angivelse af den tid, der kræves for at tømme

- når kedlen er tom, vises næste skærbillede

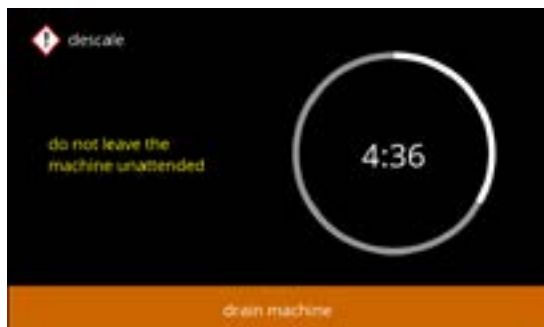

6.1.2q

Afkalkning - tømning:

- følg instruktionerne på skærmen

- tryk på ► for at gå til næste skærbillede

► *Fjern og tøm spanden.*



6.1.2r

Afkalkning - skylning:

- følg instruktionerne på skærmen

▶ *Brug en tom spand.*

▶ *Placér spanden under **alle** udløbene (inklusive varmtvandsudtaget).*

- tryk på  for at gå til næste skærmbillede



6.1.2s

Afkalkning - skylning:

- kedlen fyldes op, vent til næste skærm vises

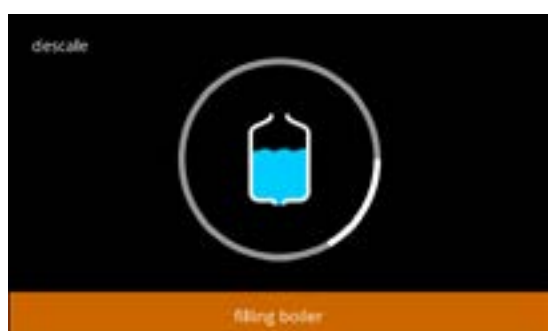

6.1.2t

Afkalkning - advarselsskærm for skylning:

- vent til næste skærm vises

▶ *Der kommer vand ud af **alle** udløbene.*



6.1.2u

Afkalkning - skylning:

- vent til næste skærm vises



6.1.2v

Afkalkning - afslutning:

- følg instruktionerne på skærmen
- tryk på  for at bekræfte, at alt er blevet sat på plads igen

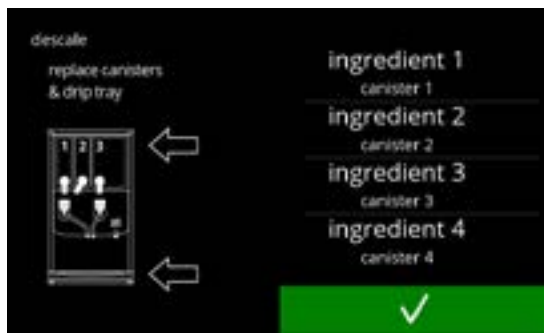

6.1.2w

Skærmbillede med information:

- skærmbillede [6.1.2](#) vises efter nogle få sekunder

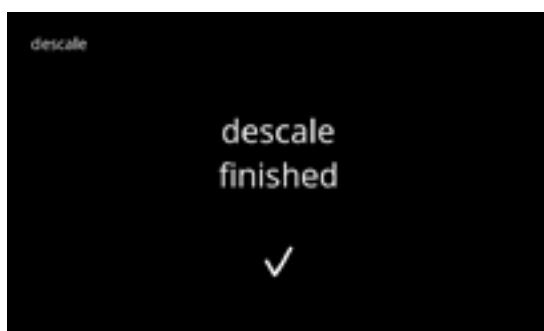

6.1.2x

Advarselsskærm om afbrudt afkalkningsproces:

- tryk på **fortsæt** for at fortsætte proceduren, hvor den blev afbrudt, og afslutte afkalkningsprocessen



6.1.2y

### 6.1.3 Vandfilterplanlægning

Hvis et vandfilter er blevet installeret, udskiftet eller fjernet, skal dette bekræftes i softwaren, så tælleren bliver opdateret. Et vandfilter mindsker kalkaflejringer og reducerer urenheder i vandet. Der vil heller ikke være behov for at afkalke Bolero lige så tit, se [§8.1 på s.130](#). Desuden sikrer det en ensartet kvalitet af den varme drik med hensyn til både smag og aroma.

indstillinger for vandfilter	standard	minimum	maksimum
kapacitet (liter)	<i>FRA</i>	100	10000
måneders holdbarhed		1	24

6.1.3

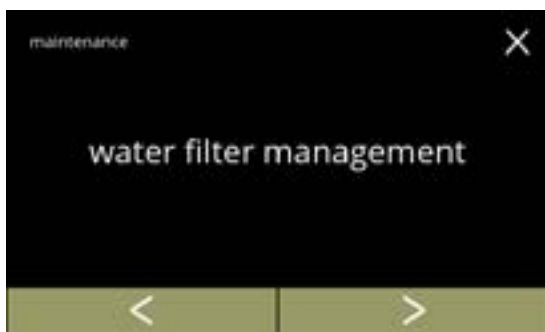

Installer, udskift eller fjern vandfilteret:

- tryk på "vandfilterplanlægning" for at vælge
  - » hvis et vandfilter **allerede** er installeret, gå til skærbillede [6.1.3c](#)
  - » hvis et vandfilter **endnu ikke** er installeret, gå til næste skærbillede
- tryk på eller for at gennemse vedligeholdelsesmenuen

Installation:

- tryk på "installer vandfilter" for at vælge
  - ▶ *Læs instruktionerne, der følger med filteret.*

6.1.3a

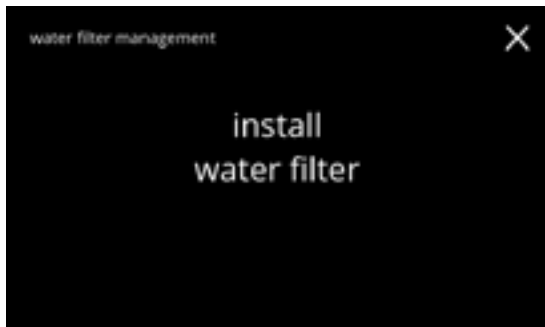

Skærbillede til bekræftelse:

- installer vandfilteret (følg dets instruktioner)
- tryk på for at bekræfte og gå til skærbillede [6.1.3f](#)

6.1.3b

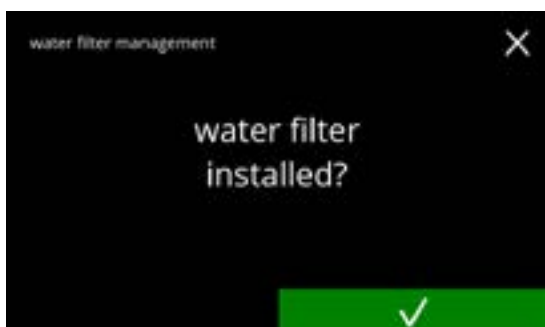

6.1.3c



Udskiftning:

- tryk på "udskift vandfilter" for at vælge og gå til næste skærmbillede
- tryk på  eller  for at gennemse undermenuen for vandfilteret
  - » indstillinger for vandfilter ([6.1.3e](#))
  - » afinstaller vandfilter ([6.1.3h](#))

6.1.3d

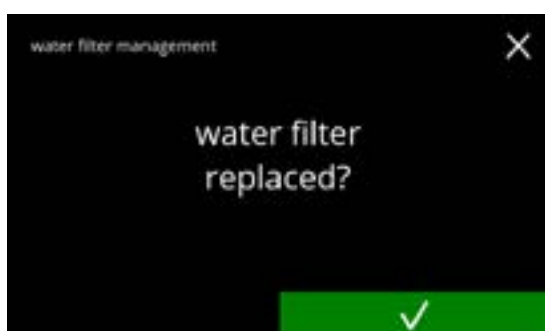

Udskift vandfilteret (ifølge de medfølgende instruktioner).

- tryk på  for at bekræfte og gå til skærmbillede [6.1.3f](#)

6.1.3e



Indstil meddelelse:

- tryk på "indstillinger for vandfilter" for at vælge og gå til næste skærmbillede
- tryk på  eller  for at gennemse undermenuen for vandfilteret
  - » afinstaller vandfilter ([6.1.3h](#))
  - » udskift vandfilter ([6.1.3c](#))

6.1.3f



Indstil meddelelsen "udskift vandfilter":

- ▶ Når vandfilteret installeres første gang starter begge værdier ved 0, og disse skal ændres, før **gem** vises.
- ▶ Når vandfilteret udskiftes, indstilles de tidligere værdier, og **gem** vises omgående.
- tryk på  eller  for at angive, hvornår meddelelsen skal vises
  - ▶ Begge værdier er påkrævet
- tryk på **gem** for at bekræfte

Skærbilleder med information:

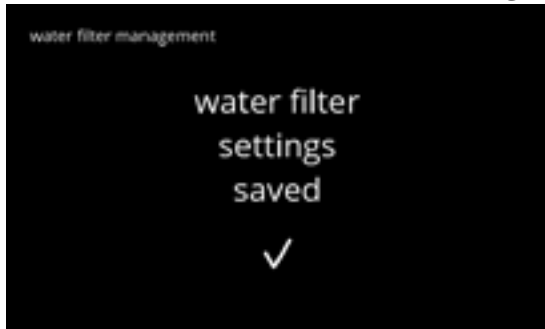

- skærbillede [6.1.3](#) vises efter nogle få sekunder



6.1.3g



Permanent afmontering:

- tryk på "*afinstaller vandfilter*" for at vælge og gå til næste skærbillede
- tryk på  eller  for at gennemse undermenuen for vandfilteret
  - » udskift vandfilter ([6.1.3c](#))
  - » indstillinger for vandfilter ([6.1.3e](#))

6.1.3h



Afinstallation af vandfilteret:

- fjern vandfilteret
- tryk på  for at bekræfte

6.1.3i



Skærbillede med information:

- skærbillede [6.1.3](#) vises efter nogle få sekunder

6.1.3j

### 6.1.4 Genvejstast til skyllefunktion

For at forebygge tilstopning er det nødvendigt at skylle blandingssystem med vand flere gange om dagen. Til dette formål er det muligt at opsætte en såkaldt genvejstast på skærmen. I denne menu kan du aktivere eller deaktivere genvejstasten til skyllefunktionen på skærbilledet for valg af drikke.

**Standard: SLUK**

- For at bruge genvejstasten til skyllefunktionen skal du trykke og holde S M L-knappen på skærbilledet for valg af drikke nede i fem sekunder. Skylningen af blandingssystemet starter omgående.



Genvejstastens tilgængelighed:

- tryk på "TÆND" for at gøre genvejstasten synlig
- tryk på ◀ eller ▶ for at gennemse vedligeholdelsesmenuen

6.1.4



Indstilling af genvejstasten:

- tryk på **gem** for at bekræfte
- *Gem er kun aktiv, hvis du har foretaget ændringer.*

6.1.4a

### 6.1.5 Rengøringsplanlægning

I denne menu er det muligt at indstille et tidspunkt for en koptæller, der viser en advarsel, før maskinen skylles.

Advarslen kan altid annulleres uden skylning af maskinen.

**Standard: TÆNDE**

6.1.5



Rengøringsplanlægning

- tryk på "meddelelse skyl blandingsystem" for at vælge
- tryk på **◀** eller **▶** for at gennemse vedligeholdelsesmenuen

Indstilling af skyllemeddelelse:

- tryk på "ON" eller "OFF" for at indstille meddelelsen
  - » vælg OFF og **gem**:  
gå til næste skærbillede
  - » vælg ON og **✓**:  
gå til skærbillede [6.1.5c](#)

6.1.5a

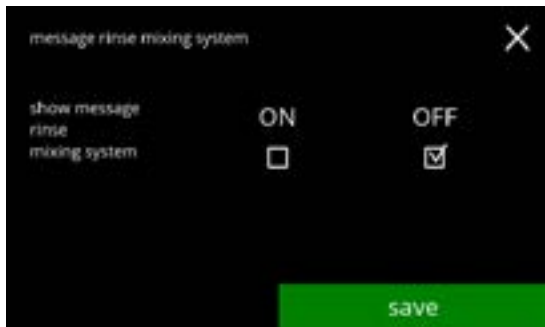

Skærbillede med information:

- skærbillede [6.1.5](#) vises efter nogle få sekunder

6.1.5b



6.1.5c

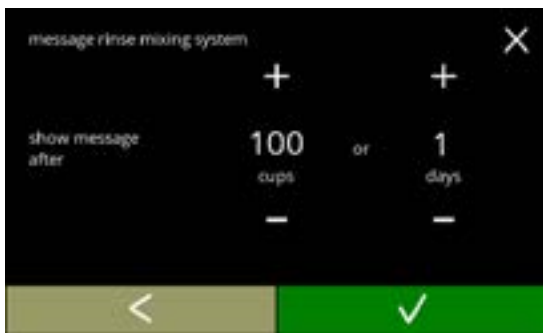

Indstil dag eller tid:

- tryk på **+** eller **-** for at indstille efter hvor mange kopper eller dage, at advarslen skal dukke op
- tryk på **✓** for at bekræfte og gå til næste skærbillede
- tryk på **←** for at gå tilbage til skærbillede [6.1.5a](#)

6.1.5d

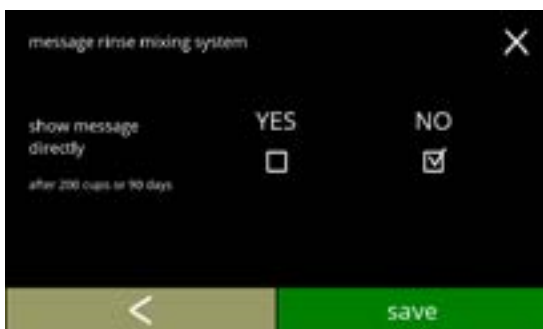

Meddelelse direkte eller på et senere tidspunkt:

- tryk på "JA" eller "NEJ" for at indstille, hvornår meddelelsen skal vises
  - » vælg JA og **gem**:
  - gå til det andet skærbillede for [6.1.5f](#)
  - » vælg NEJ og **✓**:
  - gå til næste skærbillede
- tryk på **←** for at gå til foregående skærbillede

6.1.5e



Indstil timeren:

- tryk på **+** eller **-** for at indstille time og minutter
- tryk på **gem** for at bekræfte og gå til det første skærbillede af [6.1.5f](#)
- tryk på **←** for at gå til foregående skærbillede

Skærbilleder med information:

- skærbillede [6.1.5](#) vises efter nogle få sekunder

6.1.5f

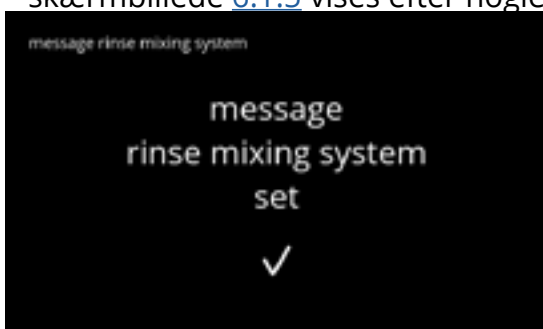

### 6.1.6 Afkalkningsplanlægning

Det er vigtigt at kende den korrekte vandhårdhedsgrad på det sted, hvor Bolero anvendes (for at indstille afkalkningssignalet).

Hvis nødvendigt, kan du spørge det lokale vandværk om vandhårdhedsgraden eller selv måle vandhårdhedsgrad med en vandhårdhedstest (i h.t. de medfølgende instruktioner).

**Standard: ON (med gennemsnitlig vandhårdhed)**

Se også [§8.1 på s.130](#).

6.1.6



Afkalkningsplanlægning

- tryk på "*afkalkningsplanlægning*" for at bekræfte
- tryk på **◀** eller **▶** for at gennemse vedligeholdelsesmenuen

Afkalkningsmeddelelse:

- tryk på "ON" eller "OFF" for at indstille meddelelsen
  - » vælg OFF og **gem**:  
gå til næste skærmbillede
  - » vælg ON og **✓**:  
gå til skærmbillede [6.1.6c](#)

6.1.6a

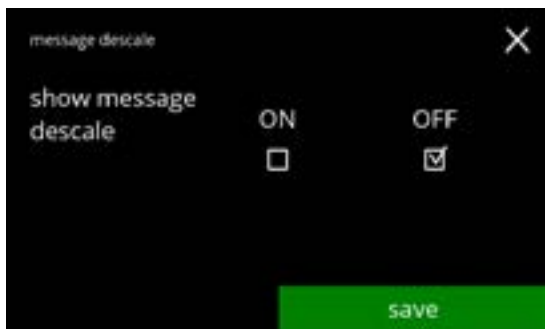

Skærmbillede med information:

- skærmbillede [6.1.6](#) vises efter nogle få sekunder

6.1.6b



6.1.6c

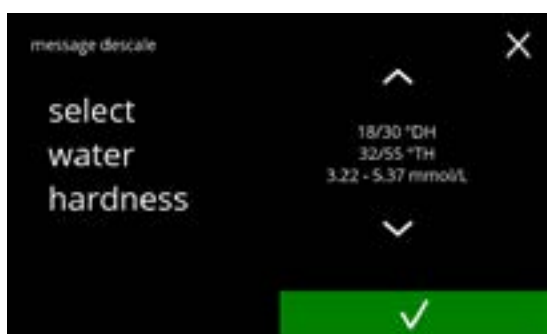

Vandhårdhed:

- tryk på  eller  for at indstille vandhårdheden
- ▶ Når der anvendes et vandfilter, kan meddelelsen blive forsinket. Vælg 0-4 °dH.
  - » vælg en værdi mellem 4/8 og 18/30 °dH. Tryk på  for at bekræfte og gå til skærbillede [6.1.6g](#)
  - » vælg 0/4 °dH. Tryk på  for at bekræfte og gå til næste skærbillede

6.1.6d



Tilsidesættelse af volumen:

- tryk på **gem** for at bekræfte og gå til skærbillede [6.1.6h](#)
- tryk på **tilsidesæt** for at justere volumen for notifikationen og gå til næste skærbillede
- ▶ Når der anvendes et vandfilter, kan volumen justeres.

6.1.6e

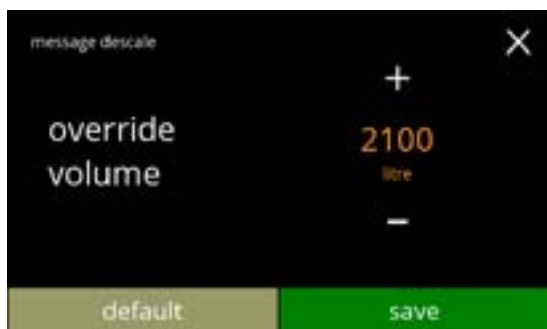

Øg den maksimale standardvolumen:

- tryk på  eller  for at indstille volumen
- tryk på **gem** for at bekræfte og gå til næste skærbillede
- tryk på **standard** for at gå til foregående skærbillede
- ▶ Den tilsidesatte volumen vises med orange og kan indstilles mellem 2100 og 9999 liter.
- ▶ Hvis den bruges forkert kan meddelelsen om afkalkning blive forsinket i for lang tid, hvilket giver mulighed for ophobning af kalkaflejringer.

6.1.6f

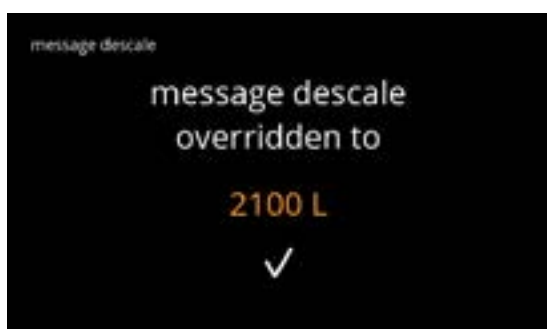

Skærbillede med information:

- skærbillede [6.1.6](#) vises efter nogle få sekunder

Standardvolumener/vandhårdhed:

- tryk på **gem** for at bekræfte og gå til næste skærmbillede

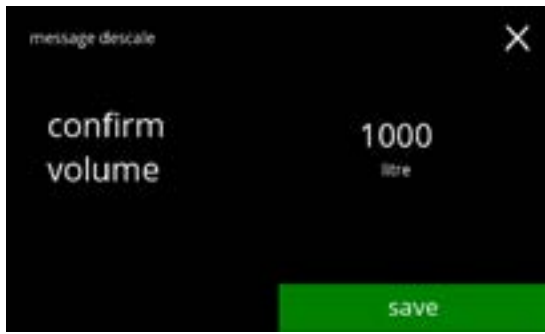

6.1.6g

Skærmbillede med information:

- skærmbillede [6.1.6](#) vises efter nogle få sekunder



6.1.6h

### 6.1.7 Kalibrering af beholder

I denne menu kan beholderne kalibreres.



Kalibreringen afgør mængden af ingrediensen, når en beholdermotor kører ved en fastsat hastighed i et fastsat tidsrum.

Når den er afsluttet, skal den målte vægt fyldes i beholderen.

#### Nødvendigt udstyr:

- tom kop
- præcisionsvægt

Procedure for kalibrering af beholder:

- tryk på "kalibrering af beholder" for at bekræfte
- tryk på  eller  for at gennemse vedligeholdelsesmenuen

6.1.7



Sørg for, at du har alt nødvendigt udstyr ved hånden.



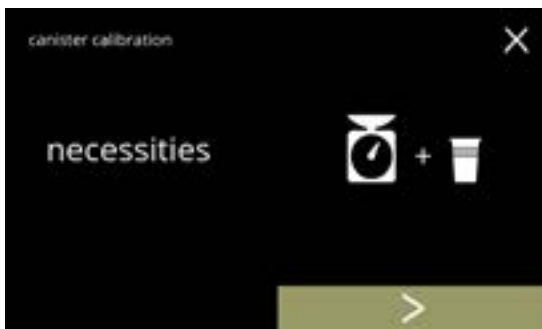

- tryk på  for at gå til næste skærmbillede

6.1.7a



Valg af beholder:



- *Antallet af beholdere kan variere alt efter konfigurationen, se [§8.3 på s.130](#).*

- tryk på  eller  for at vælge en beholder (hvis der er mere end en)
- tryk på  for at bekræfte og gå til næste skærmbillede
- tryk på  for at gå til næste skærmbillede
- tryk på  for at gå til foregående skærmbillede

6.1.7b



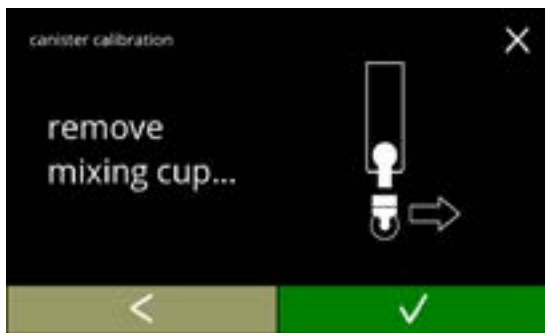

Skærbillede med information:

- drej monteringsringen mod uret
- Fjern hele blandingsystemet og kondensbeholderen
- tryk på  for at bekræfte og gå til næste skærbillede
- tryk på  for at gå til foregående skærbillede



6.1.7c

Skærbillede med information:

- sæt en *tom og tør* kop under beholderens udløb
- tryk på  for at starte prækalibreringsdoseringen
- tryk på  for at gå til foregående skærbillede



6.1.7d



Præ-kalibreringsdosering:

- vent til næste skærm vises
  - ▶ *Beholdermotoren kører for at fylde udløbet op.*



6.1.7e

Præ-kalibreringsdosering:

- fyld den opsamlende ingrediens tilbage i beholderen
- tryk på  for at bekræfte og gå til næste skærbillede
- tryk på  for at gå tilbage til skærbillede [6.1.7d](#)

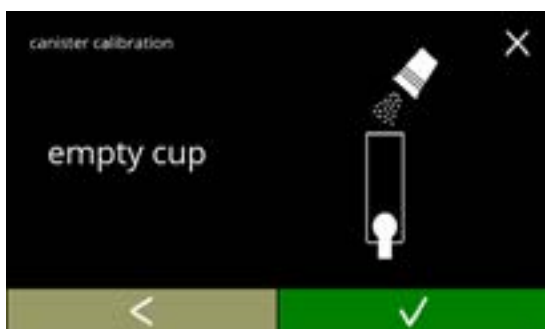

6.1.7f

6.1.7g

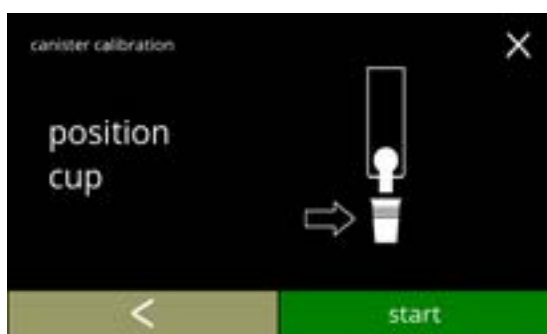

Faktisk kalibrering:

- sæt en *tom og tør* kop på vægten for at kalibrere
- sæt koppen under beholderens udløb
- tryk på **gem** for at starte doseringen
- tryk på **◀** for at gå til foregående skærbillede

6.1.7h



Dosering:

- vent til næste skærm vises
  - ▶ *Beholdermotoren starter og stopper flere gange.*

6.1.7i

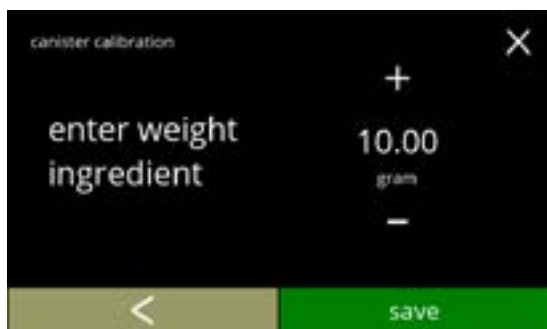

Vejning af ingrediensen:

- sæt koppen med ingrediensen på vægten
- tryk på **+** eller **-** for at indtaste vægten på skærmen
- tryk på **gem** for at bekræfte og gå til næste skærbillede
- tryk på **◀** for at gå tilbage til skærbillede [6.1.7f](#)

6.1.7j

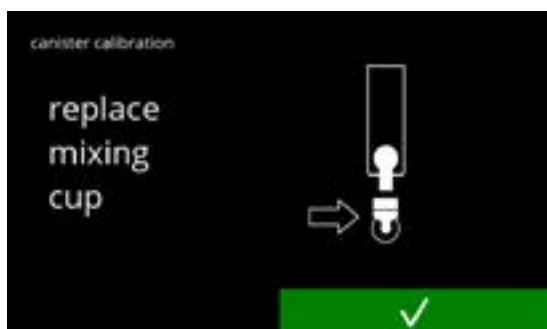

Kalibrering udført:

- sæt blandingssystem tilbage på plads
- tryk på **✓** for at bekræfte

Skærbilleder med information:

- skærbillede [6.1.7](#) vises efter nogle få sekunder



6.1.7k

### 6.1.8 Kalibrering af pumpe

I denne menu kan pumpen kalibreres.

Kalibreringen fastsætter vandvolumen til en fastsat gennemstrømning og tid.

Når den er afsluttet, skal den målte volumen fyldes i.



#### Nødvendigt udstyr:

- målekande (mindst 200 ml)



6.1.8

Kalibreringsprocedure for pumpe:

- tryk på "kalibrering af pumpe" for at bekræfte
- tryk på  eller  for at gennemse vedligeholdelsesmenuen

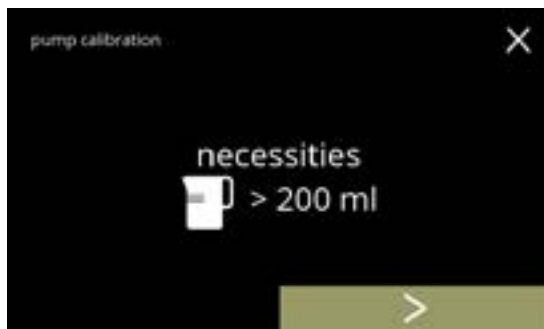

6.1.8a



Sørg for, at du har alt nødvendigt udstyr ved hånden.

- tryk på  for at bekræfte og gå til næste skærbillede



6.1.8b

Skærbillede med information:

- sæt en *tom* målekande under vandudløbet
- tryk på  for at starte doseringen
  - ▶ *Bemærk, at maskinen giver varmt vand.*
- tryk på  for at gå til foregående skærbillede

Advarselsskærm:

- ▶ *Advarselsskærmen vises i nogle få sekunder.*
- vent til næste skærm vises

6.1.8c



Dosering af varmt vand i gang:

- vent til næste skærm vises
- ▶ *Varmt vand fra vandudløb.*

6.1.8d



Fastsæt volumen:

- aflæs den doserede mængde vand
- tryk på **+** eller **-** for at indtaste volumen på skærmen
- tryk på **gem** for at bekræfte og gå til næste skærbillede
- tryk på **<** for at gå tilbage til skærbillede [6.1.8b](#)

6.1.8e

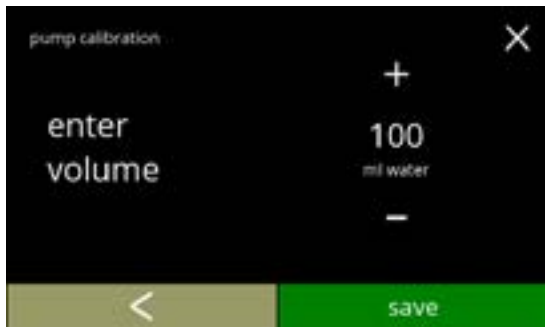

Skærbilleder med information:

- skærbillede [6.1.8](#) vises efter nogle få sekunder

6.1.8f

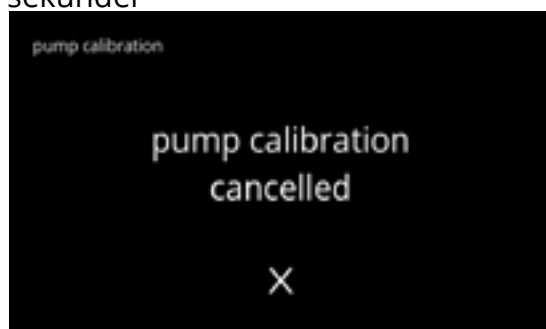
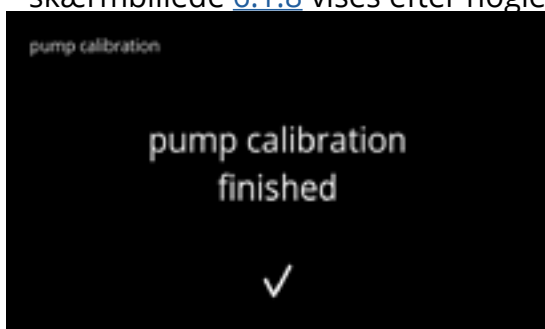

### 6.1.9 Inputtest

Af hensyn til en korrekt fejlanalyse, skal der først stilles en diagnose.

En inputtest kan udføres for følgende komponenter:

- kontaktskærm
- flyder
- NTC1 (lav position) og NTC2 (høj position)
- sensor til kopper (valgfrit)
- undertrykspumpe
- dørkontakt/sikkerhedsnøgle

► *Selvom alle sikkerhedsforanstaltninger er taget, indebærer det risici at arbejde med systemer. Vores udgangspunkt er, at personerne, som aktiverer denne menu, er tilstrækkeligt trænede og derfor er i stand til korrekt at vurdere disse risici og overholde sikkerhedsforanstaltningerne.*





Input test

- tryk på "inputtest" for at bekræfte
- tryk på  eller  for at gennemse vedligeholdelsesmenuen

6.1.9



Vælg en inputtest:

- tryk på  for at gå til næste skærmbillede
- tryk på  eller  for at vælge en anden komponent

6.1.9a

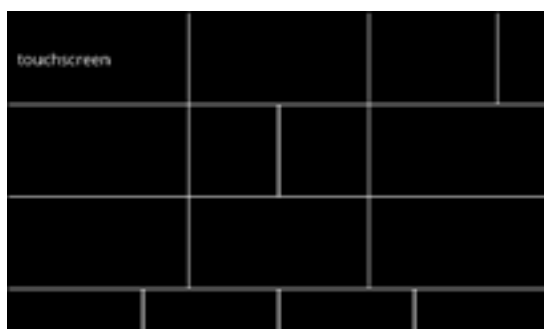



Kontaktskærm:

- berør områderne, de bliver grøn, hvis knappen virker (berør igen, og de bliver sorte igen)
- *Hvis ikke alle blokke er testet indenfor 20 sekunder, vender maskinen tilbage til den foregående skærm. Næste gang er de tidligere testede blokke stadig grønne. Dette skærmbillede starter ikke en helt sort skærm, før alle blokke er grønne (OK testet).*

6.1.9b

**Sensor til kopper :**

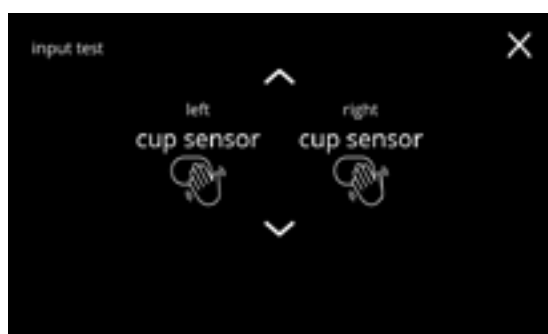

- hold din hånd foran den sensor, der skal testes, , hvilket resulterer i falsk/sand
- tryk på  eller  for at vælge en anden komponent

► Hvis kop-detektering ikke er installeret, er denne skærm ikke synlig.



6.1.9c

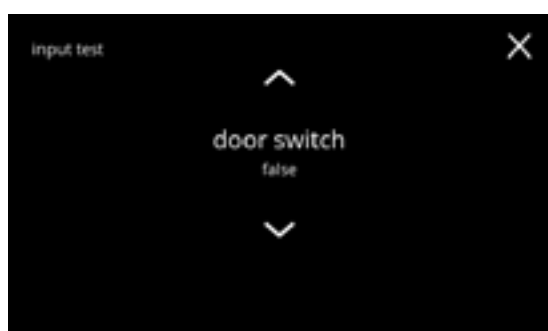

**Dørkontakt/sikkerhedsnøgle:**

- fjern servicenøglen, og udskift den, hvilket resulterer i falsk/sand
- tryk på  eller  for at vælge en anden komponent



6.1.9d

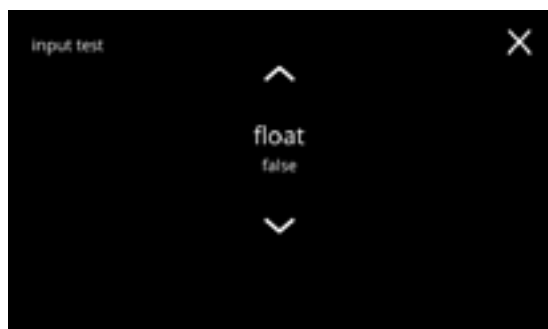

**Flyder:**

- viser den aktuelle tilstand på skærmen (sand=våd eller falsk=tør)
- tryk på  eller  for at vælge en anden komponent



6.1.9e

**Undertrykspumpe:**

- viser motorens aktuelle hastighed på skærmen
- tryk på **test** for at gå til næste skærmbillede
- tryk på  eller  for at vælge en anden komponent

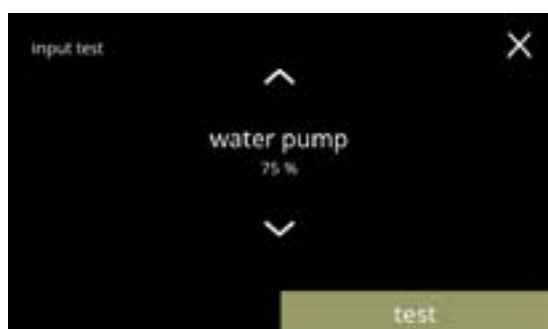

6.1.9f

6.1.9g



Test undertrykspumpen:

- undertrykspumpen tænder i 10 sekunder og stopper derefter.
  - ▶ *Pumpemotoren kører langsomt, så der ikke kommer vand ud af udløbet.*
- tryk på **annuller** for at gå tilbage til foregående skærbillede

6.1.9h



NTC-sensorer:

- viser aktuel temperatur på skærm
- tryk på **test** for at gå til næste skærbillede
- tryk på **▲** eller **▼** for at vælge en anden komponent

6.1.9i



Test NTC-sensorerne:

- ▶ *Warmeelementet er tændt i 10 sekunder, så temperaturen på skærmen bør ændre sig.*
- tryk på **annuller** for at gå tilbage til foregående skærbillede

## 6.1.10 Outputtest

Af hensyn til en korrekt fejlanalyse, skal der først stilles en diagnose.

Outputtesten giver en oversigt over alle dele, som kan afgive signaler (elektriske komponenter).

Komponenter, der kan testes:

- summer
- blandingsmotor
- varmeelement
- blæsemotor
- beholdermotor
- undertrykspumpe
- magnetisk indgangsventil
- vandvælgermotor

- *Selvom alle sikkerhedsforanstaltninger er taget, indebærer det risici at arbejde med systemer. Vores udgangspunkt er, at personer, som aktiverer denne menu, er tilstrækkeligt trænedede og derfor er i stand til korrekt at vurdere disse risici og overholde sikkerhedsforanstaltningerne.*

### Output test

- tryk på "outputtest" for at bekræfte

► *Der er to testmuligheder:*

- » puls: handlingen udføres, så længe knappen er trykket ind.
- » cyklus: handlingen udføres i 10 sekunder, og tryk på **annuller** for at afbryde.

- tryk på **<** eller **>** for at gennemse vedligeholdelsesmenuen



6.1.10

### Test af summer:

- tryk på **puls**, resultat: kort 'bip'
- tryk på **cyklus**, resultat: flere korte 'bip'
- tryk på **☐** eller **☑** for at vælge en anden komponent



6.1.10a

### Test af beholdermotor:

- tryk på **test** for at vælge en beholder på det næste skærmbillede
- *Antallet af beholdere kan variere alt efter konfigurationen, se [§8.3 på s.130](#).*
- tryk på **☐** eller **☑** for at vælge en anden komponent

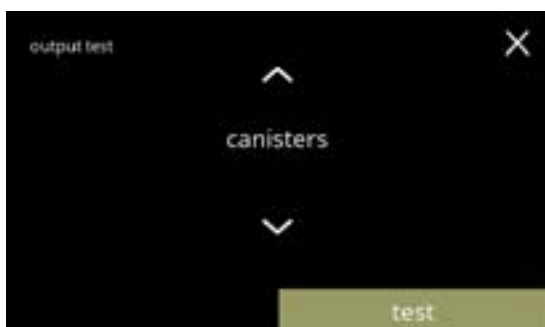

6.1.10b

#### Test af beholdermotor:

- fjern beholderen/holderne
- tryk på **puls**,  
resultat: beholdermotoren kører kort ved 20 % hastighed
- tryk på **cyklus**,  
resultat: beholdermotoren kører ved 20 % hastighed i 10 sekunder
- tryk på  eller  for at vælge en anden beholder



6.1.10c

#### Test af blandingsmotor:

- tryk på **test** for at vælge en blandingsenhed på det næste skærmbillede
  - ▶ *Antallet af blandingsmotorer kan variere alt efter konfigurationen, se [§8.3 på s.130](#).*
- tryk på  eller  for at vælge en anden komponent

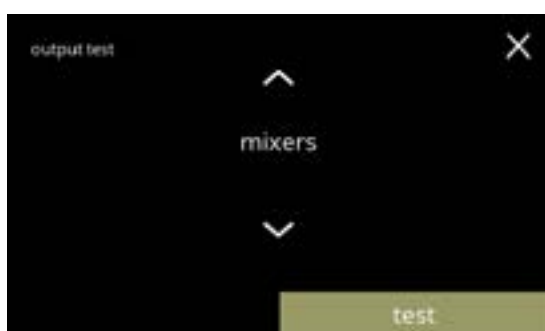

6.1.10d

#### Test af blandingsmotor:

- tryk på **puls**,  
resultat: blandingsmotoren kører kort ved fuld hastighed
- tryk på **cyklus**,  
resultat: blandingsmotoren kører ved fuld hastighed i 10 sekunder
- tryk på  eller  for at vælge en anden blandingsenhed



6.1.10e

#### Test af undertrykspumpe:

- tryk på **puls**,  
resultat: pumpe motoren kører kort
- tryk på **cyklus**,  
resultat: pumpe motoren kører i 10 sekunder
  - ▶ *Vandet når ikke blandedbægret.*
- tryk på  eller  for at vælge en anden komponent



6.1.10f

6.1.10g



Test af varmeelement:

- tryk på **puls**, resultat: varmeelementet tænder et øjeblik
- tryk på **cyklus**, resultat: varmeelementet tænder i 10 sekunder
- tryk på  eller  for at vælge en anden komponent

6.1.10h



Test af magnetisk indgangsventil:

- tryk på **puls**, resultat: ventilen åbner et øjeblik
- ▶ Du må **ikke** udføre pulstesten flere gange i træk, da dette kan føre til overløb i flyderbeholderen. Derfor er cyklusknappen ikke tilgængelig.
- tryk på  eller  for at vælge en anden komponent

6.1.10i



Test af blæsermotor:

- tryk på **puls**, resultat: blæsermotoren kører kort ved fuld hastighed
- tryk på **cyklus**, resultat: blæsermotoren kører ved fuld hastighed i 10 sekunder
- tryk på  eller  for at vælge en anden komponent

6.1.10j

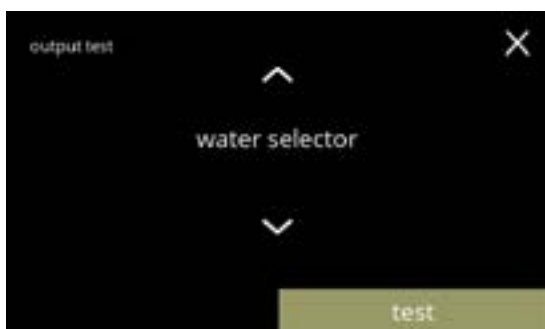

Test af vandvælger:

- tryk på **test** for at vælge en position for vandvælgeren på næste skærbillede
- ▶ Antallet af positioner afhænger blandt andet af antallet af blandingsystemer, se [§8.3 på s.130](#).
- tryk på  eller  for at vælge en anden komponent



Test af vandvælgerpositioner:

- tryk på **puls**,  
resultat: vandet løber kort gennem vandvælgeren
- tryk på **cyklus**,  
resultat: vandvælgermotoren kører ved fuld hastighed i 10 sekunder
- tryk på  eller  for at vælge en anden position

6.1.10k

### 6.1.11 Rengøringsanvisninger

For at opretholde en korrekt funktion skal Bolero rengøres regelmæssigt.

dagligt	ugentligt
<ul style="list-style-type: none"> <li>• spildbakke</li> <li>• blandingsystem</li> <li>• maskinens yderside</li> </ul>	<ul style="list-style-type: none"> <li>• beholder(e)</li> <li>• ventilation</li> <li>• maskinens indvendige side</li> </ul>

- ▶ Rengøringsanvisningerne kan også ses som en animation ved at scanne QR-koden i denne menu.
- ▶ De manuelle rengøringsintervaller er blevet revideret, [kapitel 5. Rengøring på s.10](#) for en detaljeret beskrivelse.

Rengøringsanvisninger:

- tryk på "rengøringsanvisninger" for at bekræfte
- tryk på eller for at gennemse vedligeholdelsesmenuen

6.1.11



Daglige rengøringsanvisninger:

- tryk på "rengør dagligt" for at gå til næste skærbillede
- tryk på eller for at gå til ugentlig rengøring (6.1.11e)

6.1.11a



Rengøring af spildbakken:

- følg instruktionerne på skærmen
- tryk på eller for at vælge en anden daglig rengøringsanvisning

6.1.11b

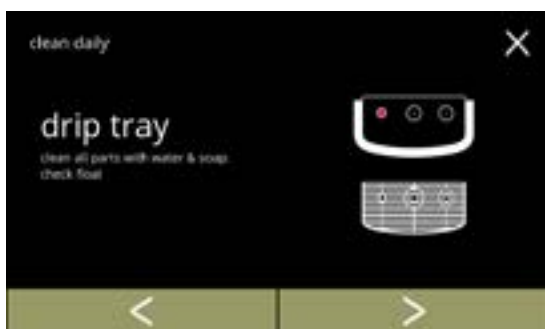

**Rengøring af blandedbægrene:**

- følg instruktionerne på skærmen
- tryk på ◀ eller ▶ for at vælge en anden daglig rengøringsanvisning



6.1.11c

**Udvendig rengøring:**

- følg instruktionerne på skærmen
- tryk på ◀ eller ▶ for at vælge en anden ugentlig rengøringsanvisning



6.1.11d

**Ugentlige rengøringsanvisninger:**

- tryk på "rengør ugentligt" for at gå til næste skærbillede
- tryk på ◀ eller ▶ for at gå til daglig rengøring ([6.1.11a](#))



6.1.11e

**Rengøring af beholderne:**

- følg instruktionerne på skærmen
- tryk på ◀ eller ▶ for at vælge en anden ugentlig rengøringsanvisning



6.1.11f

6.1.11g



Rengøring af blæser:

- følg instruktionerne på skærmen
- tryk på ◀ eller ▶ for at vælge en anden ugentlig rengøringsanvisning

6.1.11h



Rengøring af indvendig side:

- følg instruktionerne på skærmen
- tryk på ◀ eller ▶ for at vælge en anden ugentlig rengøringsanvisning

## 6.1.12 Tællere

Tællerne viser, hvor mange drikke der er blevet tilberedt.

Der vises også en total sammentælling af alle leverede drikke.

Hvis en drik fjernes, tælles antallet af den drik stadig i den samlede maskintælling.



Tælleraflæsninger:

- tryk på "tællere" for at vælge
- tryk på eller for at gennemse vedligeholdelsesmenuen

► *Undermenuen for tællere består af følgende:*

- » dag/samlede tællere [6.1.12a](#)
- » nulstil dagtællere [6.1.12c](#)
- » nulstil alle tællere [6.1.12g](#)
- » eksportér tællere [6.1.12k](#)
- » maskintæller [6.1.12o](#)

6.1.12



Dagtællere:

- tryk på "dag/samlede tællere" for at vælge
- tryk på eller for at gennemse undermenuen for tælleren

6.1.12a

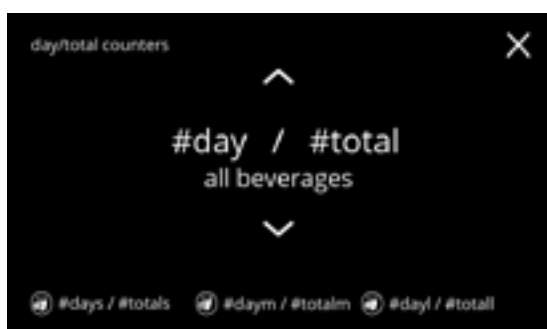

Skærbilleder med information om dagtællere pr. drik og alle drikke i alt:

- tryk eller for at gennemse alle tilgængelige drikke
- tryk på for at gå til forrige skærbillede

6.1.12b

6.1.12c



Nulstil alle dagtællere:

- tryk på "nulstil alle dagtællere" for at vælge
- tryk på  eller  for at gennemse undermenuen for tælleren

6.1.12d



Start nulstilling:

- tryk på  nulstil dagtællere for at bekræfte nulstillingen af alle dagtællere

6.1.12e



Skærbillede til bekræftelse:

- tryk på  for at bekræfte og fortsætte nulstillingen af alle dagtællere
- tryk på  for at annullere og gå til foregående skærbillede



6.1.12f



Skærbillede med information:

- skærbillede [6.1.12c](#) vises efter nogle få sekunder

Samlede tællere:

- tryk på "samlede tællere" for at vælge
- tryk på  eller  for at gennemse undermenuen for tælleren



6.1.12g



Start nulstilling:

- tryk på  for at bekræfte nulstillingen af alle tællere



6.1.12h

Skærbillede til bekræftelse:

- tryk på  for at bekræfte og fortsætte nulstillingen af alle tællere
- tryk på  for at annullere og gå til foregående skærbillede

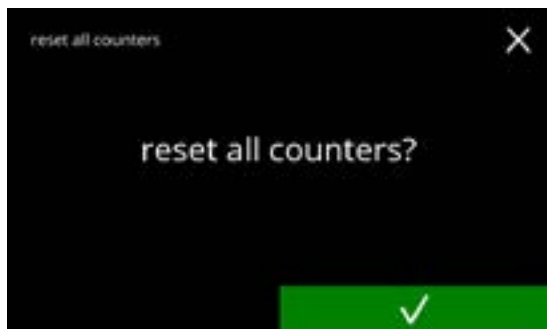

6.1.12i

Skærbillede med information

- skærbillede [6.1.12g](#) vises efter nogle få sekunder



6.1.12j

6.1.12k



Eksportér tællere:

- indsæt en USB-nøgle

► Hvis der ikke er nogen USB-nøgle i maskinen, er denne valgmulighed gråtonet.

- tryk på "eksportér tællere" for at bekræfte
- tryk på **◀** eller **▶** for at gennemse undermenuen for tælleren

6.1.12l



Start eksport af tællere:

- tryk på **start** for at starte eksporten

6.1.12m



Fremgangsskærm

- vent på at processen afsluttes
- tryk på **annuller** for at afbryde

Skærbilleder med information:

- skærbillede [6.1.12k](#) vises efter nogle få sekunder

6.1.12n

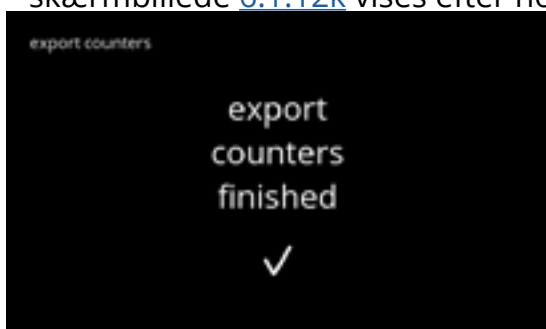

Samlet tæller for maskine:

- tryk på "maskintæller" for at vælge
- tryk på ◀ eller ▶ for at gennemse undermenuen for tælleren



6.1.12o

Skærbillede med information:

- skærbillede [6.1.12o](#) vises efter nogle få sekunder



6.1.12p

## 6.2 Drikmenu

Drikmenuen indeholder alle funktioner til justering af dine drikke efter dine ønsker.

Vælg en af de tilgængelige muligheder:

- tryk på **◀** eller **▶** for at vælge "drikmenuens" næste valgmulighed
- tryk på "tekstområdet" for at vælge det næste niveau for den menu
- tryk på **✕** for at gå tilbage til [kapitel 6. Programmeringsmenu på s.15](#)

► De anvendte drikkevarer, opskrifter og indstillinger er kun eksempler.

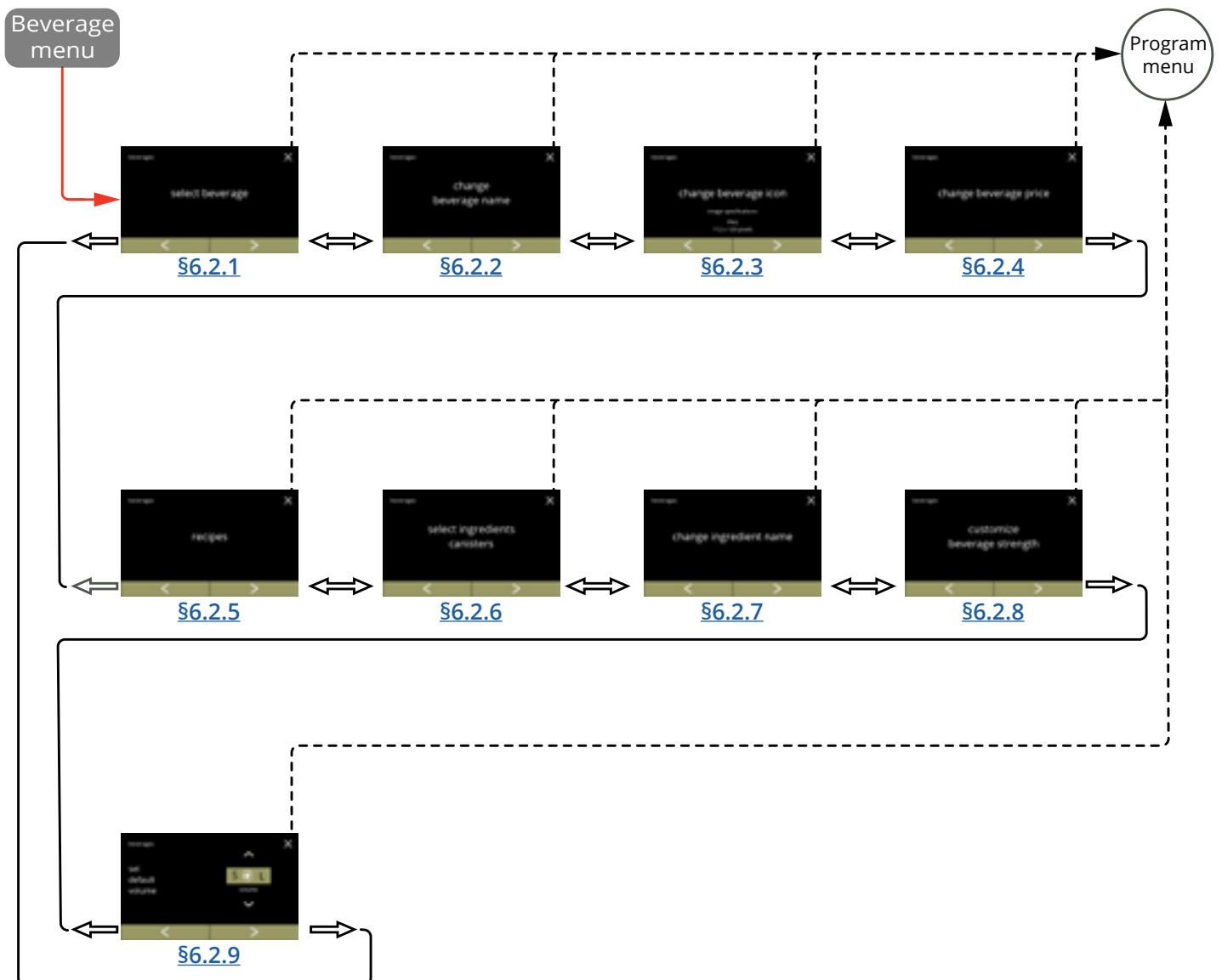

## 6.2.1 Tilføj drik til skærm

I denne menu kan de tilgængelige drikke (opskrifter) vælges og sammenkædes med en drikposition.

Det er muligt at udskifte en drink, men den kan ikke trækkes til et andet sted.

De åbne pladser, hvor en anden drink kan placeres, er markeret med 3 prikker.

► *De tilgængelige drikkevarer varierer afhængigt af de valgte ingredienser i beholderne.*

6.2.1



Placér en drik på skærbilledet for valg af drikke:

- tryk på "vælg drik" for at bekræfte
- tryk på ◀ eller ▶ for at gennemse drikmenuen

6.2.1a



Tilgængelige drikke på skærbilledet for valg af drikke:

- tryk på en drik for at udskifte eller en ledig plads (markeret med 3 prikker) til at tilføje en drik
- tryk på **afslut** for at acceptere den aktuelle konfiguration og gå til foregående skærbillede

► *Hvilke drikkevarer, der er tilgængelige, afhænger af ingredienserne i beholderne, og hvor beholderne er placeret.*

6.2.1b

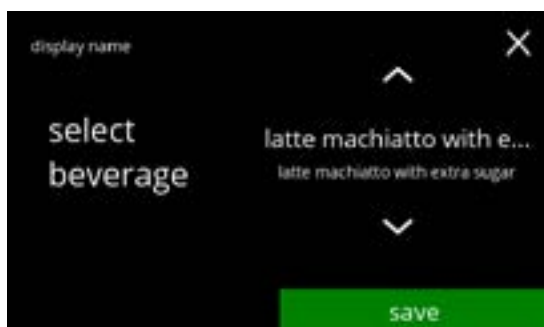

Udskift eller slet en drik på skærbilledet

► *Slet er aktiv, så længe navnene på drikken er de samme.*

- tryk på **slet** for at fjerne drikken (drikken erstattes af tre prikker), eller
- tryk på  eller  for at vælge en anden drik
- tryk på **gem** for at udskifte drikken

Skærbilleder med information:

- skærbillede [6.2.1](#) vises efter nogle få sekunder

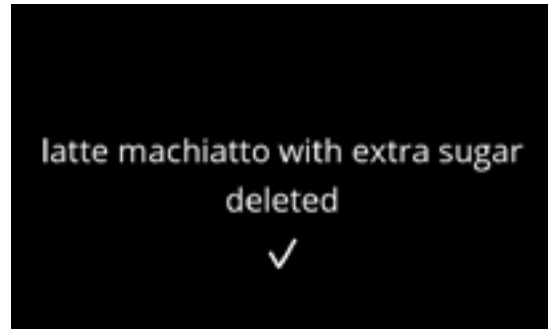

6.2.1c

## 6.2.2 Skift navn på drik

I denne menu kan navnet på drikken ændres til et brugerdefineret navn.

6.2.2



Skift navn på drik:

- tryk på "skift navn på drik" for at bekræfte
- tryk på eller for at gennemse drikmenuen

6.2.2a



- Tilgængelige drikke på skærmbilledet for valg af drikke:
- tryk på en drink for at ændre dens navn
- tryk på **exit** for at bekræfte den aktuelle konfiguration og gå til det foregående skærmbillede.

► Hvis knapperne er synlige, er der flere skærmbilleder med drikke tilgængelige.

6.2.2b



Indtast det nye navn på den brugerdefinerede drik:

- tryk på eller for at gennemse alfabetet
- tryk på tegnet mellem for at danne det nye navn på drikken
  - » tryk på **ABC** til store bogstaver
  - » tryk på **à..ç..ê** til særlige tegn
  - » tryk på **123#\*** til numre
  - » tryk på til mellemrum
  - » tryk på for at fjerne et tidligere input
- tryk på for at bekræfte det nye navn på drikken

Skærbilleder med information:

- skærbillede [6.2.2](#) vises efter nogle få sekunder

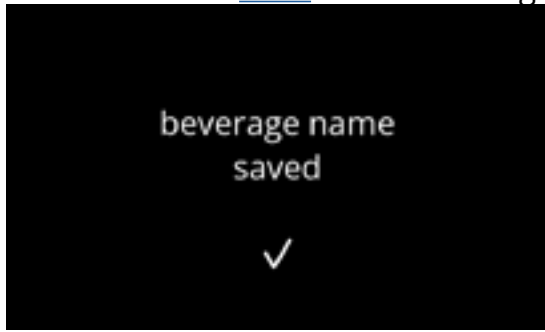

6.2.2c

### 6.2.3 Skift drikikon

I denne menu kan drikikonet ændres til et tilpasset drikikon, der er relateret til den valgte drik.

- ▶ *Standarddrikikonerne er fortsat altid tilgængelige.*
- ▶ *Vi anbefaler, at du bruger en gennemsigtig baggrund.*



Skift drikikon:

- tryk på "skift drikikon" for at bekræfte
- tryk på **◀** eller **▶** for at gennemse "drikmenuen"

- ▶ *Kun filer med de samme specifikationer kan installeres med succes.*

6.2.3



- Tilgængelige drikke på skærbilledet for valg af drikke:
- tryk på en drink for at ændre dens drikikon
- tryk på **exit** for at bekræfte den aktuelle konfiguration og gå til det foregående skærbillede.

- ▶ *Hvis knapperne **◀** **▶** er synlige, er der flere skærbilleder med drikke tilgængelige.*



Drikikon (tilbage til standard / skift):

- indsæt en USB-nøgle for at vælge et nyt drikkeikon

- ▶ *Vælg brugerdefineret drikkeikon, eller download Bolero-drikkeikonsættet fra vores websted på et USB-nøgle.*

- tryk på **▲** eller **▼** for at vælge et tilpasset billede
- tryk på **gem** for at udskifte drikkeikon

Skærbilleder med information:

- skærbillede [6.2.3](#) vises efter nogle få sekunder

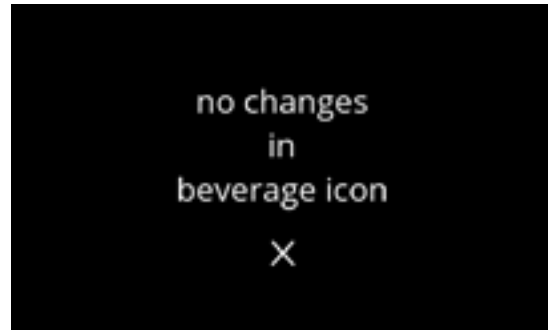
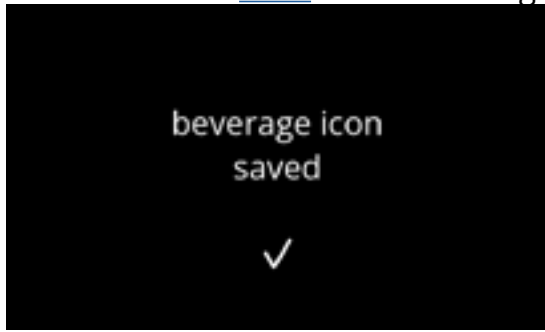

6.2.3a

## 6.2.4 Skift pris på drik

I denne menu kan prisen pr. drik indstilles eller ændres.

Priser kan være en polet eller en valuta.

Prisen kan sættes pr. koptype (kop, krus, dekanteringskar).

- ▶ De mønter, der skal anvendes, er specificeret i [§6.3.12 Tilsluttede enheder på s.104](#).
- ▶ Valutasymbolet og valutaseparatoren bestemmes af det eksterne betalingssystem.



6.2.4

Skift pris på drik:

- tryk på "skift pris på drik" for at bekræfte
- tryk på ◀ eller ▶ for at gennemse "drikmenuen"



6.2.4a

Vælg en drik:

- tryk på en drik for at ændre
- tryk på ◀ eller ▶ for at gå til næste skærbillede med drikke (hvis tilgængeligt)
- tryk på afslut for at acceptere de aktuelle priser på drikke og gå til foregående skærbillede

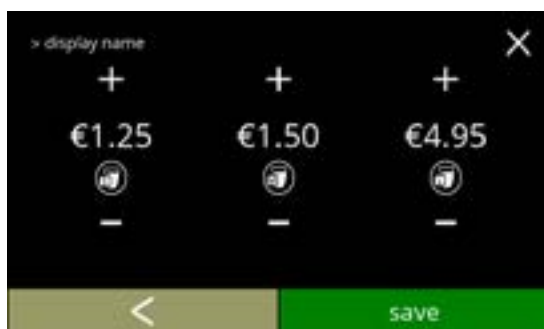

6.2.4b

Vælg en pris for drikkens volumen:

- tryk på + eller - for at ændre prisen for drikkens volumen
- tryk på gem for at gå til foregående skærbillede

Skærbilleder med information:

- skærbilleder [6.2.4a](#) vises efter nogle få sekunder

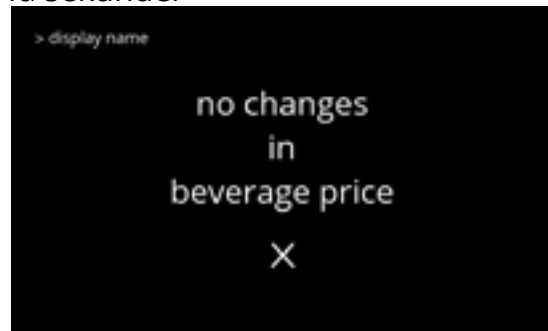
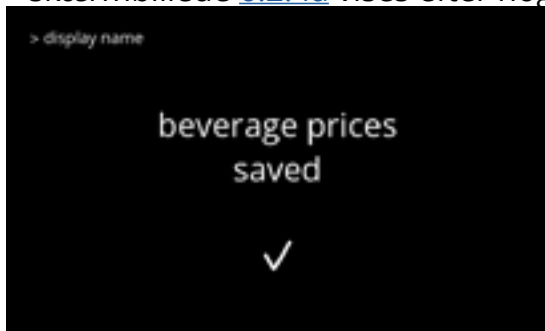

6.2.4c

Eksempel på prisskærm



6.2.4d

Eksempel på skærm-tokens



- *En token er kun tilgængelig, hvis betalingsenheden er programmeret korrekt.*

6.2.4e

## 6.2.5 Opskrifter

I denne menu kan drikkenes opskrifter ændres.

opskriftseditor grundlæggende	opskriftseditor ekspert
<ul style="list-style-type: none"> <li>• volumen</li> <li>• styrke</li> <li>• blandingshastighed</li> </ul>	<ul style="list-style-type: none"> <li>• volumen</li> <li>• styrke</li> <li>• ingredienser, der påvirkes af styrkeknapperne</li> <li>• forhold mellem ingredienser</li> </ul>

- ▶ Brug kun ingredienser, der er velegnede til salgsautomater, og brug den anbefalede mængde, der er angivet på pakken.
- ▶ Med **opskriftseditoren** kan en standardopskrift ændres (der kan ikke tilføjes nye opskrifter).
- ▶ En skiftes opskrift kan nulstilles til standardværdierne via opskriftstesten, se [6.2.5av på s.78](#).
- ▶ Med opskriftsbyggeren kan du oprette en opskrift fra bunden ved hjælp af "opret ny opskrift". En standardopskrift kan også kopieres og derefter ændres under et andet navn ved hjælp af indstillingen "opskriftseditor ekspert", uden at standardopskriften bliver ændret. Noter ændringerne, da de nyoprettede opskrifter ikke kan gendannes separat.
- ▶ Med funktionen "slet opskrift" kan kun opskrifter, der er oprettet med opskriftsbyggeren, fjernes fra maskinen.
- ▶ Maskinen er ikke i stand til at give feedback (fejl), når blandermotoren ikke kører, og når beholdermotoren er indstillet til en meget lav hastighed.



6.2.5



Skift en driks opskrift:

- tryk på "opskrift" for at bekræfte
- tryk på  eller  for at gennemse drikmenuen

Opskrifts karrusel:

- tryk på "opskriftseditor" for at bekræfte
- tryk på  eller  for at gennemse "opskriftsmenuen":
  - » opskriftsbygger [6.2.5t på s.71](#)
  - » slet opskrift [6.2.5al på s.75](#)

► QR-koden på skærmen henviser til denne manual

6.2.5a



Opskriftseditor karrusel:

- tryk på "opskriftseditor grundlæggende" for at bekræfte
- tryk på  eller  for at gå til "opskriftseditor ekspert" ([6.2.5i på s.68](#))

6.2.5b



Valg af opskrift:

- tryk på  eller  for at vælge en drik
- tryk på  for at bekræfte

6.2.5c

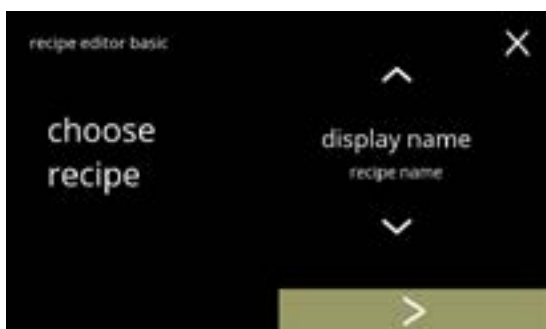

### Volumen:

- tryk på eller for at ændre volumen for de forskellige kopstørrelser
- tryk på for at bekræfte og gå til næste skærbillede

► *Alle volumener kan indstilles fra 0-30 ml til 1000 ml (afhængigt af opskrift)*

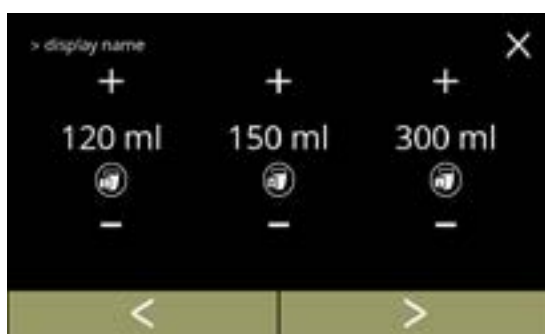

6.2.5d

### Styrke:

► *Brug for at skifte mellem forhold og gram/120 ml*

- tryk på eller for at ændre forholdet ingrediens/vand
- tryk på for at bekræfte

► *Antallet af ingrediens kan variere for mellem drikke.*

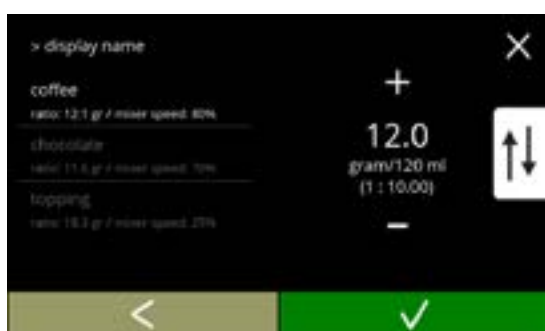

6.2.5e

### Blandingshastighed:

- tryk på eller for at ændre blandingshastighed
- tryk på for at bekræfte
  - » gå til det forrige skærbillede for den næste ingrediens
  - » gå til følgende skærbillede, når alle ingredienser er blevet defineret

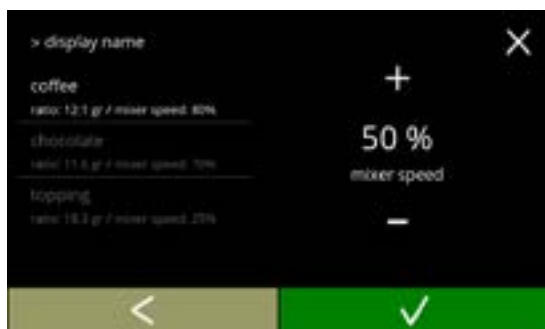

6.2.5f

### Skærbillede til bekræftelse:

► *En oversigt over den nye indstilling for ingrediensen vises til venstre.*

- tryk på for at bekræfte og ændre den næste ingrediens (hvis tilgængelig) og gå til skærbillede [6.2.5e](#)
- tryk på for at bekræfte, at den sidste ingrediens i opskriften er indstillet, og gå til næste skærbillede



6.2.5g

Skærbillede med information:

- skærbillede [6.2.5aq](#) vises efter nogle få sekunder

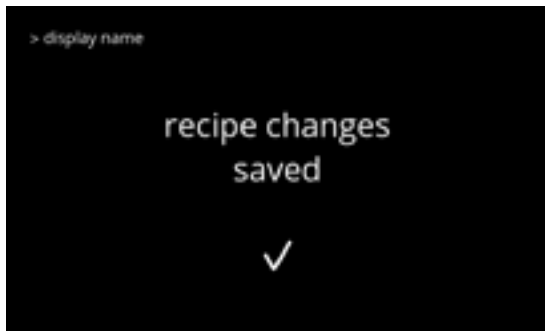

6.2.5h

Opskriftseditor karrusel:

- tryk på "opskriftseditor ekspert" for at bekræfte
- tryk på  eller  for at gå til "opskriftseditor grundlæggende" ([6.2.5b på s.66](#))



6.2.5i

Valg af opskrift:

- tryk på  eller  for at vælge en drik
- tryk på  for at bekræfte



6.2.5j

Volumen:

- tryk på  eller  for at ændre volumen for de forskellige kopstørrelser
- tryk på  for at bekræfte og gå til næste skærbillede

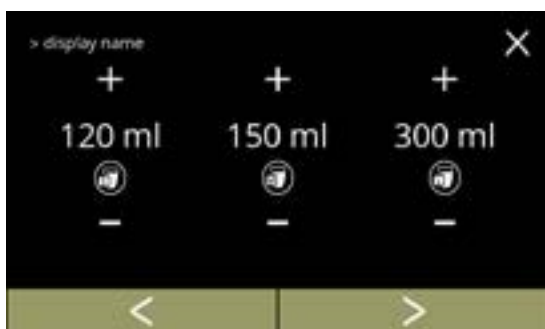

6.2.5k

- ▶ Alle volumener kan indstilles fra 0-30 ml til 1000 ml (afhængigt af opskrift)

6.2.5l



Styrke:

- ▶ Brug ↑↓ for at skifte mellem forhold og gram/120 ml
- tryk på  eller  for at ændre forholdet ingrediens/vand
- tryk på  for at bekræfte
- ▶ Antallet af ingrediens kan variere for mellem drikkerne.

6.2.5m



Ingrediens, der påvirkes af styrkeknapperne:

- tryk på afkrydsningsfeltet
- ▶ Dette bestemmer, hvorvidt en ingrediens ændres, når indstillingen for styrke på skærbilledet for valg af drikke ændres, se [4.1a på s.7](#)
- tryk på  for at bekræfte
- ▶ På følgende skærbilleder er værdierne på venstre side opdateret med justeringerne fra det foregående skærbillede.

6.2.5n



Ingredienser med vandforhold:

- tryk på  eller  for at ændre procentdelen for den valgte ingrediens
- ▶ Alle ingredienser skal tilsammen fordeles med 100 %..
- tryk på  for at bekræfte

6.2.5o



Vandgennemstrømning:

- tryk på  eller  for at ændre vandgennemstrømningen for den valgte ingrediens
- tryk på  for at bekræfte

### Blandingshastighed:

- tryk på eller for at ændre blandingshastighed for den valgte ingrediens
- tryk på for at bekræfte
  - » gå til det forrige skærbillede for den næste ingrediens
  - » gå til følgende skærbillede, når alle ingredienser er blevet defineret

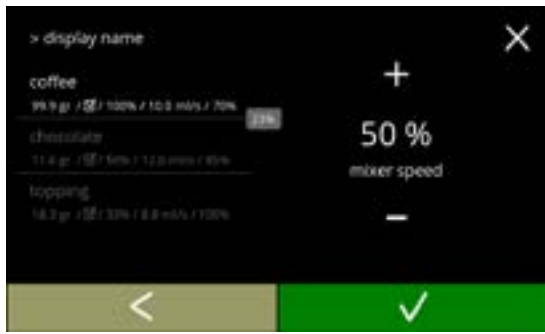

6.2.5p

### Overlapping:

► Dette er en funktion, der giver dig mulighed for at dosere en bestemt mængde ingredienser på samme tid. Kun muligt, når ingredienserne blandes i det samme blandekammer.

- tryk på eller for at ændre overlapping for den valgte ingrediens
- tryk på for at bekræfte
  - Hvis overlapping er (indstillet til) 0, vises boksen med overlappingsprocentdelen ikke.

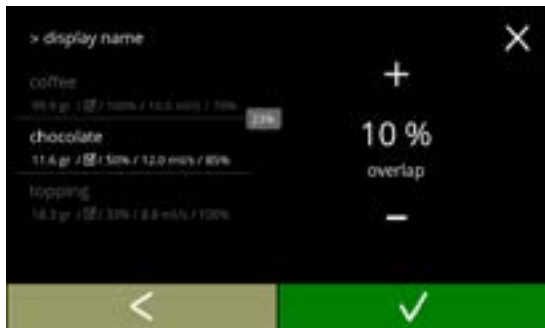

6.2.5q

### Skærbillede til bekræftelse:

► En oversigt over den nye indstilling for ingrediensen vises til venstre.

- tryk på for at bekræfte og ændre den næste ingrediens (hvis tilgængelig) og gå til skærbillede [6.2.5l](#)
- tryk på for at bekræfte, at den sidste ingrediens i opskriften er indstillet, og gå til næste skærbillede



6.2.5r

### Skærbillede med information:

- skærbillede [6.2.5aq](#) vises efter nogle få sekunder

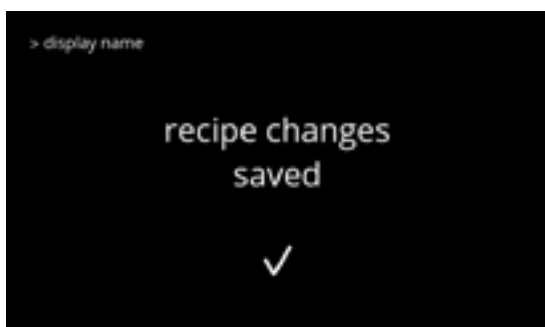

6.2.5s

6.2.5t



Opskrift karrusel:

- tryk på "opskriftsbygger" for at bekræfte
- tryk på ◀ eller ▶ for at gennemse opskriftsundermenuen:
  - » slet opskrift [6.2.5al på s.75](#)
  - » opskriftseditor [6.2.5a på s.66](#)
- ▶ QR-koden på skærmen henviser til denne manual (online).

6.2.5u



Opskriftsbygger karrusel:

- tryk på "opret ny opskrift" for at bekræfte
- tryk på ◀ eller ▶ for at gå til "kopier opskrift" ([6.2.5aj på s.75](#))

6.2.5v



Opskriftsnavn:

- ▶ Et opskriftsnavn skal være unikt, men drikkenavnet kan skiftes senere.
- tryk på ▶ eller "indtast opskriftsnavn" for at bekræfte

6.2.5w



Indtast det nye unikke opskriftsnavn:

- tryk på ◀ eller ▶ for at gennemse alfabetet
- tryk på tegnet mellem ◀ ▶ for at danne det nye navn på drikken
  - » tryk på ABC til store bogstaver
  - » tryk på à..ç..ê til særlige tegn
  - » tryk på 123#\* til numre
  - » tryk på [ ] til mellemrum
  - » tryk på ✕ for at fjerne et tidligere input
- tryk på ✓ for at bekræfte det nye navn på drikken

Vælg drikikon (valgfri):

- tryk på eller for at gennemse the standarddrikkeikonerne
- tryk på ikonet for at vælge
- tryk på for at bekræfte

► *Gem er kun aktiv, hvis du har foretaget ændringer.*

► *På et senere tidspunkt kan der vælges brugerdefineret drikkeikoner ([§6.2.3 på s.61](#))*

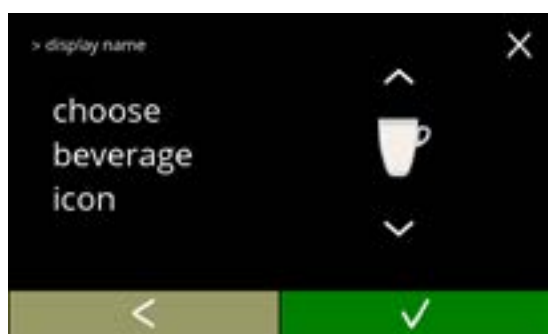

6.2.5x

Vælg en ingrediens:

- tryk på eller for at gennemse ingredienserne
- tryk på ingrediensnavnet for at vælge
- tryk på for at bekræfte

► *Der må ikke tilsættes nye ingredienser. Hvis en ingrediens ikke findes, kan der anvendes en "forblanding", som kan omdøbes.*

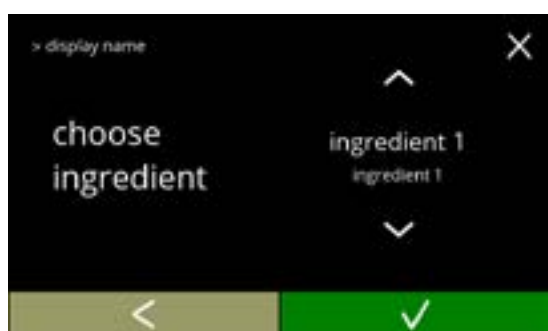

6.2.5y

Vælg en anden ingrediens:

- tryk på for at gå til foregående skærbillede
- tryk på for at gå til næste skærbillede

► *Der kan ikke vælges andre ingredienser i en kopieret opskrift, så kan ikke vælges kan ikke vælges.*



6.2.5z

Volumen:

- tryk på eller for at ændre volumen for de forskellige kopstørrelser
- tryk på for at bekræfte og gå til næste skærbillede

► *De fleste volumener kan indstilles fra 0-30 ml til 1000 ml (afhængig af opskrift)*

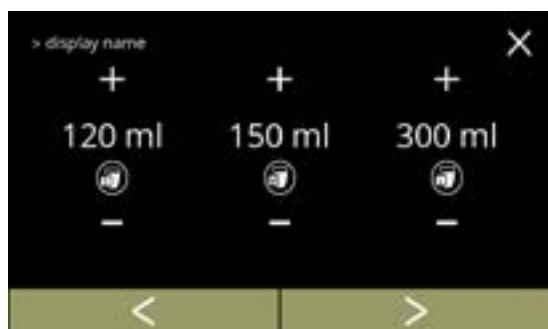

6.2.5aa

Styrke:

- ▶ Brug  $\updownarrow$  til at skifte mellem forhold og gram/120ml.
- tryk på  $\boxplus$  eller  $\boxminus$  at ændre forholdet ingrediens/vand
- tryk på  $\checkmark$  for at bekræfte
- ▶ Antallet af ingredienser kan variere fra drik til drik.

6.2.5ab



Ingrediens, der påvirkes af styrke-knapperne:

- tryk på afkrydsningsfeltet
- ▶ Dette bestemmer, om en ingrediens ændres eller ej, når styrkeindstillingen på skærmen til valg af drik ændres, se [4.1a på s.7.](#)
- tryk på  $\checkmark$  for at bekræfte
- ▶ For ingredienser, der allerede har en høj dosering, er det bedre ikke at bruge denne mulighed; store mængder pulver kan forårsage en blokering i blandekammeret.

6.2.5ac



Forholdet mellem ingredienserne:

- tryk på  $\boxplus$  eller  $\boxminus$  for at ændre procentdelen for den valgte ingrediens
- ▶ alle ingredienser skal være fordelt med 100 %.
- tryk på  $\checkmark$  for at bekræfte

6.2.5ad



Vandstrømning:

- tryk på  $\boxplus$  eller  $\boxminus$  for at ændre vandstrømmen for den valgte ingrediens
- tryk på  $\checkmark$  for at bekræfte

6.2.5ae



6.2.5af

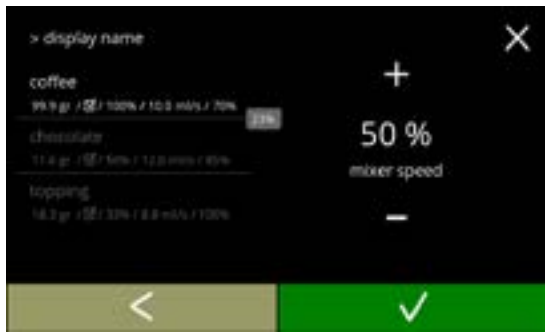

Blandingshastighed:

- tryk på eller for at ændre blande-hastigheden for den valgte ingrediens
- tryk på for at bekræfte
  - » gå til foregående skærmbillede for den næste ingrediens
  - » gå til følgende skærmbillede when all ingredients have been defined

6.2.5ag



Overlapping:

- *En funktion, der giver dig mulighed for at dosere en bestemt mængde ingredienser på samme tid. Kun muligt, når ingredienserne blandes i det samme blandekammer.*
- tryk på eller for at ændre overlappingen for den valgte ingrediens
- tryk på for at bekræfte
  - Hvis overlapping er (indstillet til) 0, vises boksen med overlappingsprocenten ikke.

6.2.5ah



Skærmbillede til bekræftelse:

- *Til venstre er der en oversigt over de nye indstillinger for ingredienserne.*
- tryk på og for at ændre den næste ingrediens (hvis den er tilgængelig) og gå til skærmbillede [6.2.5ab](#)
- tryk på for at bekræfte the last ingredient of the recipe is set og gå til næste skærmbillede

6.2.5ai



Skærmbilleder med information:

- skærmbillede ([6.2.5aq](#)) vises efter nogle få sekunder

Opskriftsbygger karrusel:

- ▶ *En ny opskrift oprettes på grundlag af en eksisterende opskrift. Når opskriften er blevet kopieret, skal den gives et unikt navn og redigeres yderligere i "opskriftseditor".*
- tryk på "kopier opskrift" for at bekræfte
- tryk på ◀ eller ▶ for at gå til "opret ny opskrift" ([6.2.5u på s.71](#))



6.2.5aj

Kopier opskrift:

- tryk på ◻ eller ◻ for at vælge en opskrift
- tryk på ▶ for at bekræfte og gå til skærbillede [6.2.5u på s.71](#)



6.2.5ak

Opskrift karrusel:

- tryk på "slet opskrift" for at bekræfte
- tryk på ◻ eller ◻ for at gennemse opskriftsundermenuen:
  - » opskriftseditor [6.2.5a på s.66](#)
  - » opskriftsbygger [6.2.5t på s.71](#)
- ▶ *Kun nyoprettede opskrifter kan slettes, standardopskrifter vil blive nulstillet til deres standardindstillinger.*



6.2.5al

Slet opskrift:

- tryk på ◻ eller ◻ for at vælge en opskrifte
- tryk på ▶ for at bekræfte
  - » for en ny opskrift gå til næste skærbillede
  - » for en standardopskrift gå til skærmen [6.2.5ao](#)

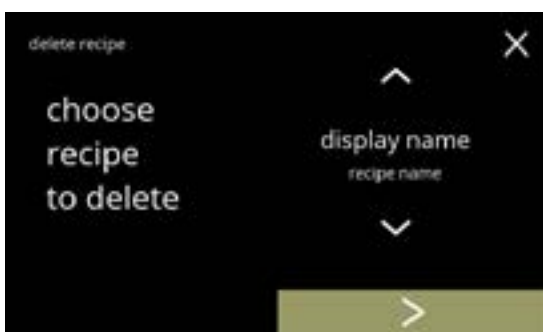

6.2.5am

6.2.5ap

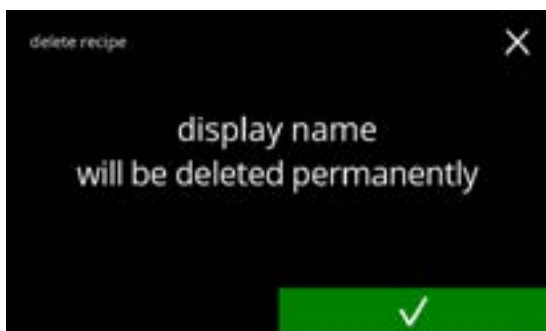

- Skærmbillede til bekræftelse:
- tryk på  for at bekræfte og gå til skærmbillede [6.2.5ap](#)

6.2.5aq

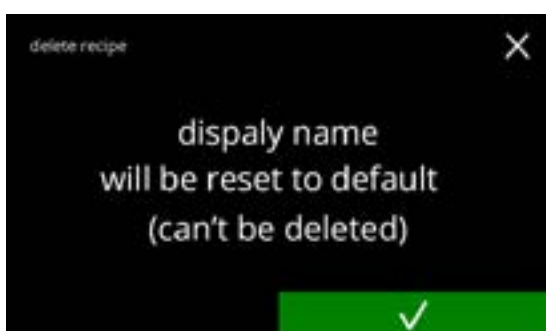

- Skærmbillede til bekræftelse:
- tryk på  for at bekræfte og gå til næste skærmbillede
  - ▶ *Drik vil også blive fjernet fra skærmen for valg af drik.*

6.2.5an

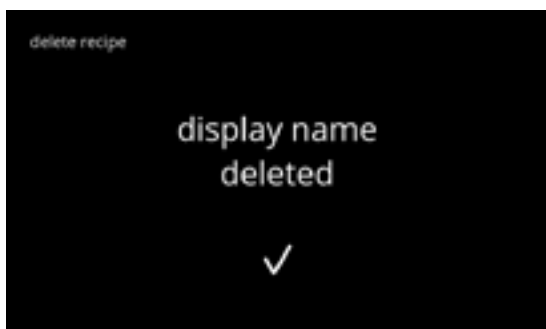

- Skærmbilleder med information:
- skærmbillede [6.2.5am](#) vises efter nogle få sekunder

6.2.5ao



- Testopskrift:
- tryk på  nej, afhængigt af udgangspunktet, vises en af følgende skærmbilleder:
    - » opskriftseditor grundlæggende [6.2.5b på s.66](#)
    - » opskriftseditor ekspert [6.2.5i på s.68](#)
    - » opret ny opskrift [6.2.5i på s.68](#)
    - » kopier opskrift [6.2.5i på s.68](#)
  - tryk på  ja for at gå til næste skærmbillede

Test af volumene:

- Tryk på et af de forskellige volumener
- tryk på **✓** for at bekræfte
- tryk på **◀** for at gå til foregående skærbillede

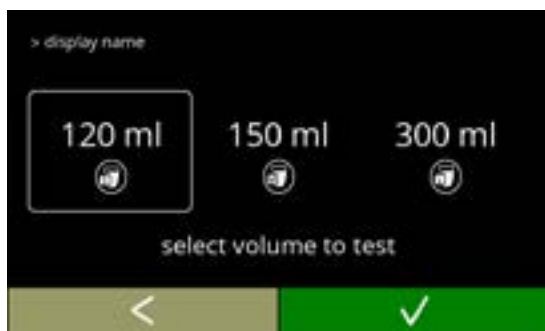

6.2.5ar

Skærbilleder med information:

- placér en tom beholder under drikudløbet
- tryk på **gem** for at starte doseringen
- tryk på **◀** for at gå til foregående skærbillede



6.2.5as

Tilberedning af en drik:

- vent venligst



6.2.5at

Testning:

- kontrollere volumen og styrke/smag
- opskrift **ikke ok**, tryk på **nei**, afhængigt af udgangspunktet, vises en af følgende skærbilleder:
  - » standardopskrift, gå til næste skærbillede
  - » ny/kopieret opskrift, gå til skærmen [6.2.5k på s.68](#)
- opskrift **ok**, tryk på **ja**, skærbillede [6.2.5ax](#) vises



6.2.5au

6.2.5av

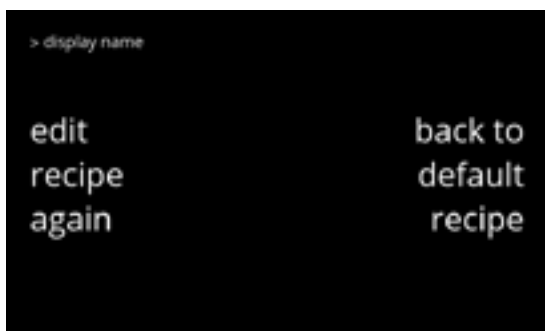

Opskriften er ikke tilfredsstillende:

- tryk på **tilbage til standardopskrift** for at fortryde ændringerne og gå til næste skærmbillede
- tryk på **redigér opskrift igen**, afhængigt af udgangspunktet, vises en af følgende skærmbilleder:
  - » opskriftseditor grundlæggende [6.2.5d på s.67](#)
  - » opskriftseditor ekspert [6.2.5k på s.68](#)

6.2.5aw

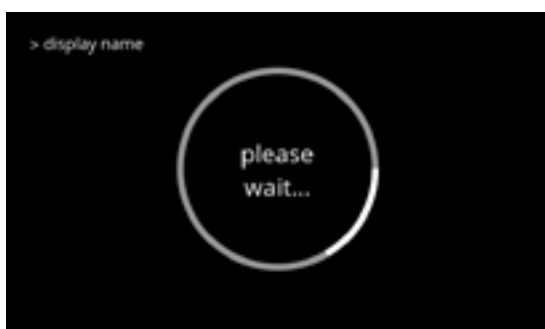

Tilbage til standardopskrift:

- vent venligst, afhængigt af udgangspunktet, vises en af følgende skærmbilleder efter nogle få sekunder:
  - » opskriftseditor grundlæggende [6.2.5b på s.66](#)
  - » opskriftseditor ekspert [6.2.5i på s.68](#)

6.2.5ax



Teste et andet volumen:

- tryk på **ja** gå til [6.2.5ar](#)
- tryk på **nej**, afhængigt af udgangspunktet, vises en af følgende skærmbilleder:
  - » opskriftseditor grundlæggende [6.2.5b på s.66](#)
  - » opskriftseditor ekspert [6.2.5i på s.68](#)
  - » opret ny opskrift [6.2.5u på s.71](#)
  - » kopier opskrift [6.2.5aj på s.75](#)

## 6.2.6 Vælg ingrediensbeholdere

Standardingredienser er tilgængelige i maskinen:

- alm. kaffe
- topping
- sukker
- espresso
- cacao
- forblanding

- ▶ Brug kun ingredienser, der er velegnede til drikkevareautomater.
- ▶ Ingrediensnavne kan ændres i [§6.2.7 på s.81](#).
- ▶ Hvis en ingrediens ændres eller fjernes, vil enhver drik, der indeholder den pågældende ingrediens, blive fjernet fra skærmen.
- ▶ Der findes forblandinger til ukendte ingredienser. Omdøb forblandingerne i [§6.2.7 på s.81](#).



6.2.6

Vælg en ingrediens pr. beholder:

- tryk på "vælg ingrediensbeholder" for at bekræfte
- tryk på  eller  for at gennemse drikmenuen



6.2.6a

Vælg en ingrediens:

- tryk på  for at vælge den næste beholder
- ▶ Skærbilledet afhænger af maskinens konfiguration, se [§8.3 på s.130](#).
- tryk på  eller  for at gennemse de tilgængelige ingredienser
- tryk på en ingrediens for at vælge og gå til næste skærbillede
- ▶ Bekræft  er kun aktiv, hvis du har foretaget ændringer.

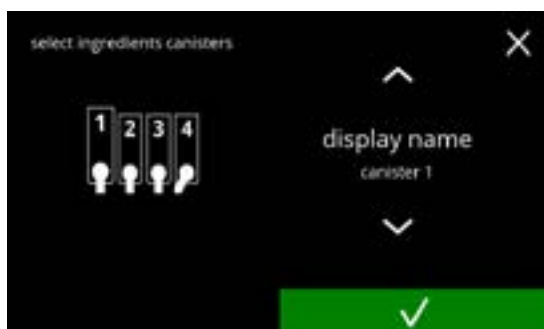

6.2.6b

Skærbillede til bekræftelse:

- tryk på  for at bekræfte og gå til næste skærbillede
- ▶ Antallet af trin, der skal gennemføres, afhænger af antallet af beholdere.

Næste beholder(e):



6.2.6c

- ▶ *Skærbilledet afhænger af maskinens konfiguration, se [§8.3 på s.130](#).*
- tryk på eller for at gennemse de tilgængelige ingredienser
- tryk på en ingrediens for at vælge og gå til næste skærbillede
- ▶ *Bekræft er kun aktiv, hvis du har foretaget ændringer.*
- tryk på for at vælge den næste beholder

Kontrolskærm:



6.2.6d

- ▶ *Dette skærbillede vises, når der trykkes på eller efter den sidste beholder.*
- tryk på for at vælge foregående skærbillede
- tryk på for at bekræfte

Skærbillede med information:

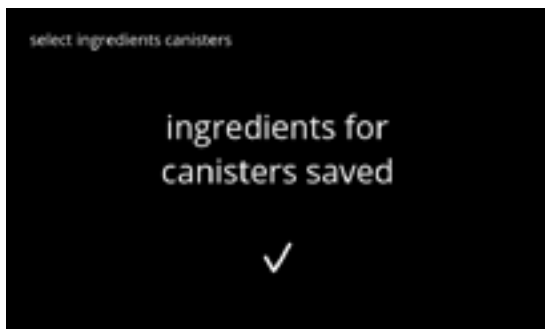

6.2.6e

- skærbillede [6.2.6](#) vises efter nogle få sekunder
- ▶ *Gå kun til [§6.2.1 Tilføj drik til skærm på s.57](#), hvis en ny ingrediens er forskellig fra den originale. Drikkene, der laves med den tidligere ingrediens, gøres inaktive, og deres navne udskiftes med tre prikker. Derfor skal du sammensætte nye drikke med knapperne. Når denne handling er gennemført, kan maskinen bruges igen med den nye ingrediens.*

## 6.2.7 Skift ingrediensnavn

I denne menu kan ingrediensens navn ændres til et brugerdefineret defineret ingrediensnavn.

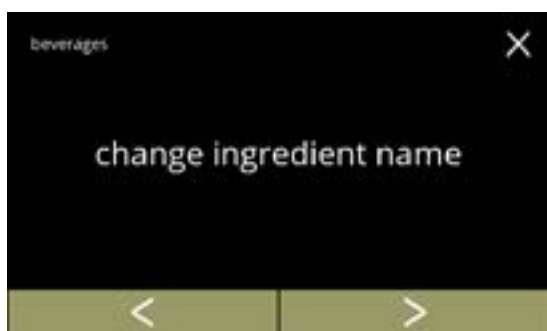

6.2.7

Skift ingrediensnavn:

- tryk på "skift ingrediensnavn" for at bekræfte
- tryk på ◀ eller ▶ for at gennemse drikmenuen



6.2.7a

Tilgængelig ingrediensbeholdere:

- tryk på ◀ eller ▶ for at gå til en ingrediensbeholder
- tryk på ingrediensen og gå til næste skærbillede



6.2.7b

Indtast det nye navn på den brugerdefinerede ingrediens:

- tryk på ◀ eller ▶ for at gennemse alfabetet
- tryk på tegnet mellem ◀ ▶ for at danne det nye navn på ingrediensen
  - » tryk på ABC til store bogstaver
  - » tryk på à..ç..ê til særlige tegn
  - » tryk på 123#\* til numre
  - » tryk på [ ] til mellemrum
  - » tryk på [X] for at fjerne et tidligere input
- tryk på ✓ for at bekræfte det nye ingrediensnavn

Skærbilleder med information:

- skærbillede [6.2.7a](#) vises efter nogle få sekunder

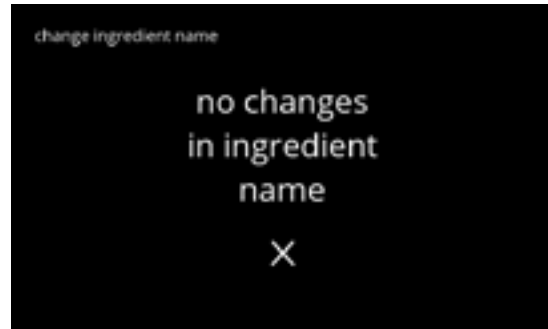
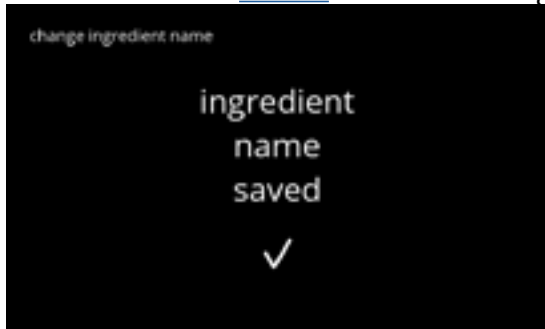

6.2.7c

## 6.2.8 Tilpas drikkevarer styrke

I denne menu kan standardstyrke på skærmen til valg af drikkevarer indstilles.

Trinstørrelsen (%) for styrken kan også justeres (0-20 %).

Denne standardindstilling gælder for alle drikke på skærbilledet for valg af drikke.

<i>trinstørrelse (6.2.8a)</i>		<i>standardstyrke-indstilling (6.2.8c)</i>	
1%	minimum		90%
10%	standard		100%
20%	maksimal		110%

- ▶ *Indstilling af trinstørrelsen til 0% slår styrkereguleringen fra, og knappen forsvinder fra skærmen til valg af drikkevarer.*



6.2.8

Indstil forøgelsen af drikkevarestyrken (%):

- ryk på "tilpas drikkevarer styrke" for at bekræfte
- tryk på eller for at gennemse drikmenuen



6.2.8a

Indstil trinstørrelsen (%) for drikkevarestyrken:

- tryk på eller for at indstille trinstørrelsen (%) for styrkeknappen og gå til næste skærbillede
- tryk på eller for at gå til skærbillede [6.2.8c](#) for at indstille standardstyrken

- ▶ *Indstilling af trinstørrelsen til 0% slår styrkereguleringen fra, og knappen forsvinder fra skærmen til valg af drikkevarer.*







6.2.8b

Bekræftelse af ændringer:

- tryk på for at bekræfte
- ▶ *Gem er kun aktiv, hvis du har foretaget ændringer.*

Skift standardstyrken:

- tryk på  eller  for at indstille standardstyrken
- tryk på  eller  for at menu med drikkevarestyrke



6.2.8c

Bekræftelse af ændringer:

- tryk på  for at bekræfte
- ▶ *Gem er kun aktiv, hvis du har foretaget ændringer.*



6.2.8d

Ingen knap til at vælge styrke:

- ▶ *Indstilling af trinstørrelsen til 0% (skærm [6.2.8a](#)) slår styrkereguleringen fra, og knappen forsvinder fra skærmen til valg af drikkevarer.*







## 6.2.9 Indstille standardmængden

I denne menu kan standardmængden på skærmen til valg af drikkevarer indstilles. Denne standardindstilling gælder for alle drikke på skærbilledet for valg af drikke. Mængden af ml pr. drik kan justeres i menuen opskriftseditor [§6.2.5 på s.65](#).



6.2.9

Skift standardmængden:

- tryk på  eller  for at indstille standardmængden
- tryk på  eller  for at gennemse drikmenuen

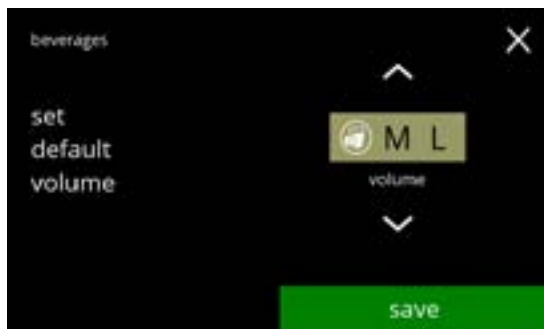

6.2.9a

Bekræftelse af ændringer:

- tryk på  for at bekræfte
  - ▶ *Gem er kun aktiv, hvis du har foretaget ændringer.*

### 6.3 Maskinmenu

Du kan programmere maskinindstillingerne i denne menu.

Vælg en af de tilgængelige muligheder:

- tryk på **◀** eller **▶** for at vælge "maskinmenuens" næste valgmulighed
- tryk på "tekstområdet" for at vælge det næste niveau for den menu
- tryk på **⌂** for at gå tilbage til [kapitel 6. Programmeringsmenu på s.15](#)

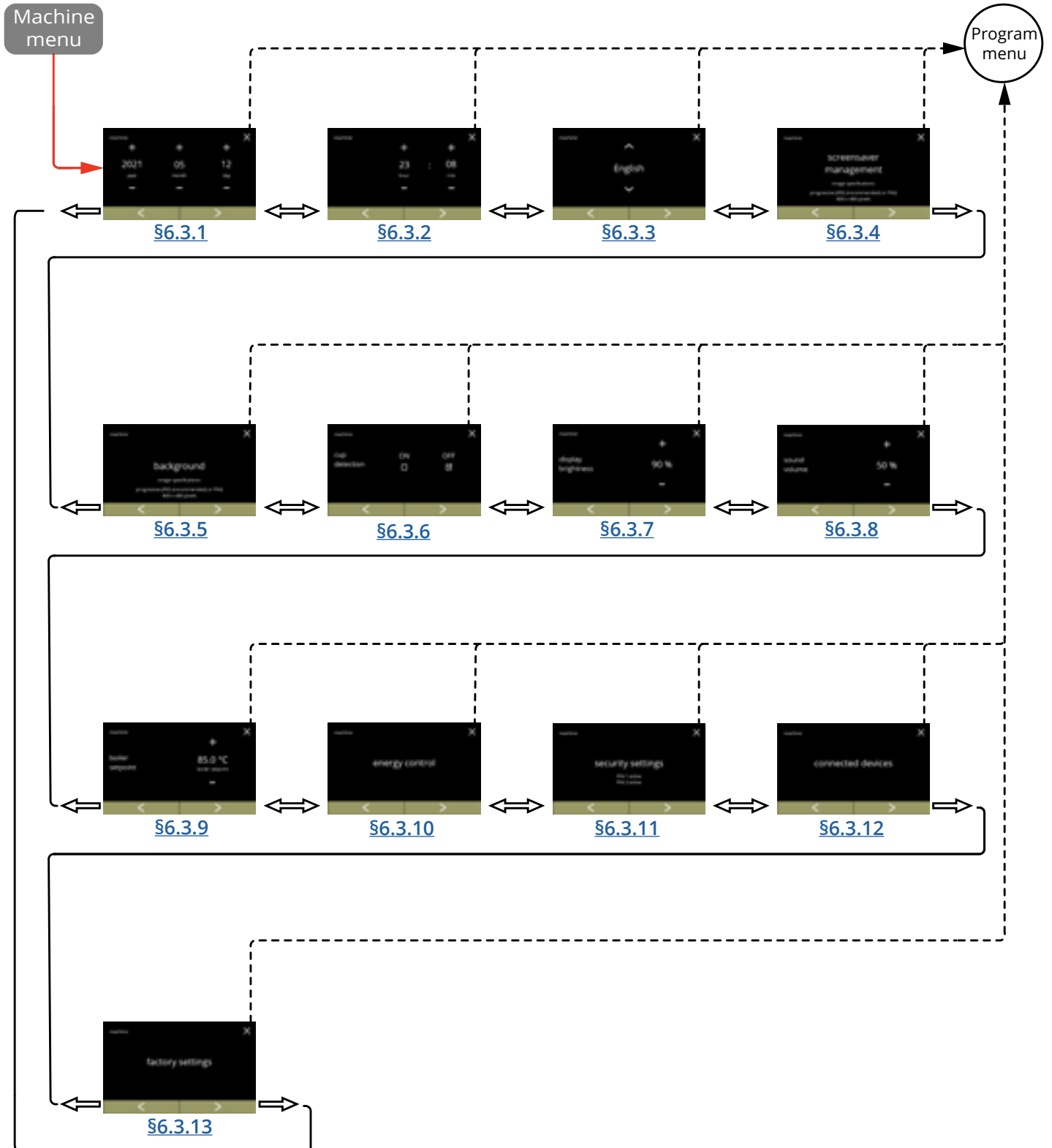

### 6.3.1 Dato

Juster året/måned/datoen.



Skift datoen:

- tryk på **+** eller **-** for at indstille året, måneden eller dag
- tryk på **<** eller **>** for at gennemse maskinmenuen

6.3.1



Bekræftelse af ændringer:

- tryk på **gem** for at bekræfte
  - ▶ *Gem er kun aktiv, hvis du har foretaget ændringer.*

6.3.1a

### 6.3.2 Tid

Justér tiden.

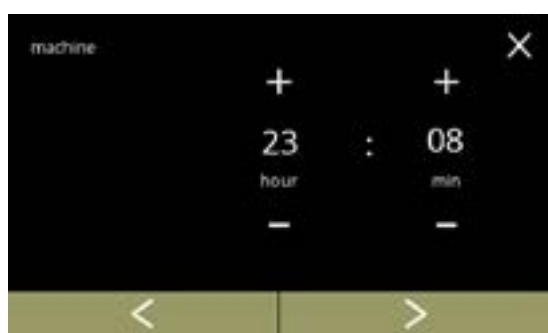

6.3.2

Skift tiden:

- tryk på **+** eller **-** for at indstille time og minutter
- tryk på **<** eller **>** for at gennemse maskinmenuen

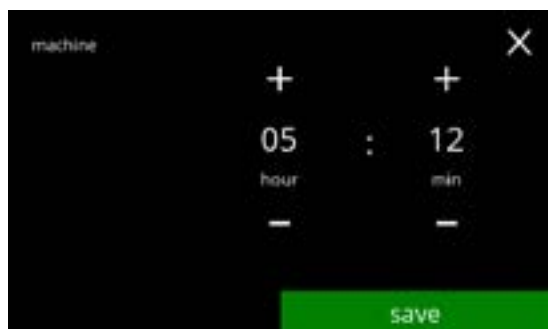

6.3.2a

Bekræftelse af ændringer:

- tryk på **gem** for at bekræfte
  - ▶ *Gem er kun aktiv, hvis du har foretaget ændringer.*

### 6.3.3 Sprog

Der kan vælges mellem følgende sprog:





- Engelsk
- Spansk
- Fransk
- Italiensk
- Hollandsk
- Norsk
- Polsk
- Portugisisk
- Svensk
- Dansk
- Tysk

*Standard: Engelsk*



6.3.3

Vælg sproget:

- tryk på  eller  for at gennemse de tilgængelige sprog
- tryk på sproget for at indstille det som det aktuelle sprog
- tryk på  eller  for at gennemse maskinmenuen

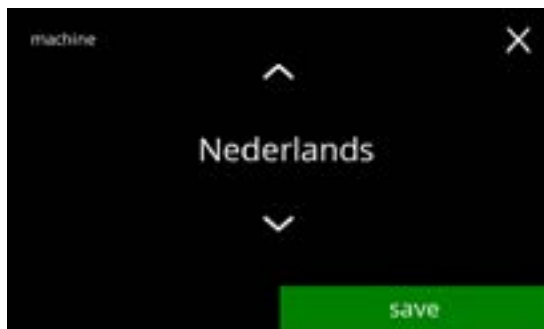

6.3.3a

Bekræftelse af ændring:

- tryk på  for at bekræfte
  - ▶ *Gem er kun aktiv, hvis du har foretaget ændringer.*

### 6.3.4 Pauseskærmsplanlægning

I denne menu kan du indstille, hvornår pauseskærmen bliver aktiv.

indstilling	pauseskærm
standard	15 min.
minimum	1 min.
maksimum	90 min.



Pauseskærmen kan indstilles til en brugerdefinerede pauseskærm. Du kan altid vende tilbage til standardpauseskærmen.

► *Pauseskærbilledet behøver ikke have en transparent baggrund.*



6.3.4



Skift pauseskærmen:

- tryk på "pauseskærm" for at bekræfte
- tryk på  eller  for at gennemse maskinmenuen

Aktiver/deaktiver valgmuligheden pauseskærm:

- tryk på "ON" eller "OFF" for at indstille pauseskærmen:
  - » vælg OFF og :
  - gå til næste skærmbillede
  - » vælg ON og :
  - gå til skærmbillede [6.3.4c](#)

► *Gem er kun aktiv, hvis du har foretaget ændringer.*

6.3.4a

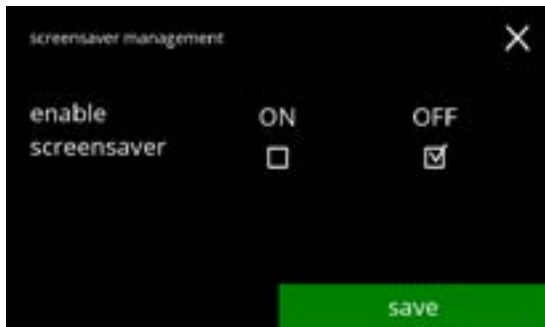

Skærmbillede med information:

- skærmbillede [6.3.4](#) vises efter nogle få sekunder

6.3.4b

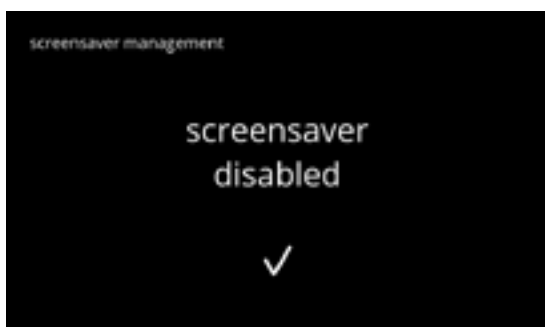

6.3.4c



Indstil den tid, hvor pauseskærmen bliver aktiv

- tryk på  eller  for at vælge aktiveringstiden
- tryk på  for at bekræfte

6.3.4d



Skift pauseskærmens billede:

- tryk på  for at gå til næste skærbillede
- indsæt en USB-nøgle
  - ▶ Hvis der ikke er nogen USB-nøgle i maskinen, er denne valgmulighed gråtonet.
- tryk på  eller  for at vælge et tilpasset billede
- tryk på  gem for at gå til næste skærbillede

6.3.4e

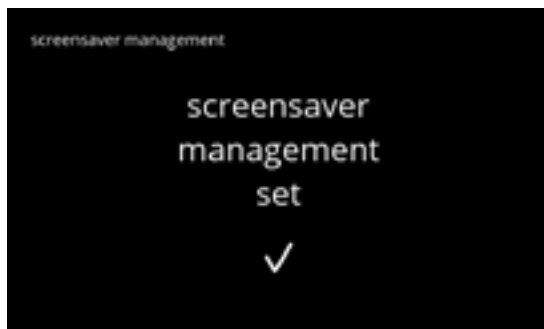

Skærbillede med information:

- skærbillede [6.3.4](#) vises efter nogle få sekunder

### 6.3.5 Baggrund



I denne menu kan baggrunden på skærbilledet for valg af drikke indstilles. Baggrunden kan indstilles til en brugerdefineret baggrund, se specifikationer. Standardbaggrunden fortsætter med at være tilgængelig i GUI, så du kan altid vende tilbage til standardbaggrunden.

► Vi anbefaler *ikke* at bruge en lys farve eller hvid på grund af læsbarheden.

6.3.5





Skift baggrunden:

- tryk på "baggrund" for at bekræfte
- tryk på  eller  for at gennemse maskinmenuen

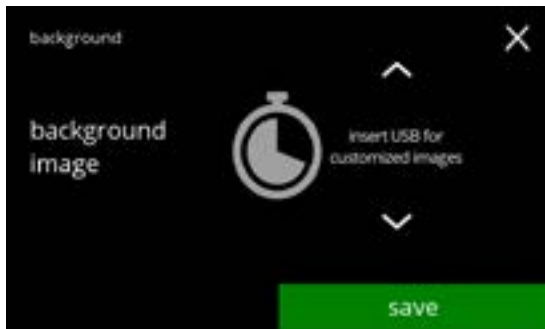
6.3.5a



Skift baggrundsbilledet:

- tryk på  for at gå til næste skærbillede
- indsæt en USB-nøgle
  - Hvis der ikke er nogen USB-nøgle i maskinen, er denne valgmulighed gråtonet.
- tryk på  eller  for at vælge et tilpasset billede
- tryk på **gem** for at gå til næste skærbillede
  - Gem er kun aktiv, hvis du har foretaget ændringer.

6.3.5b

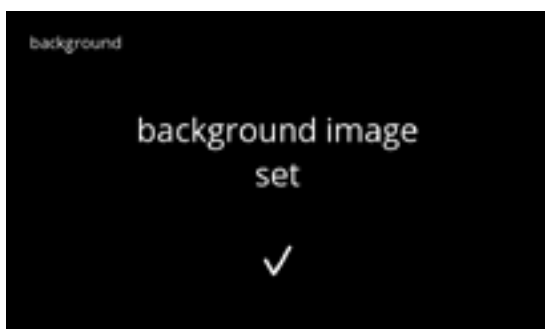

Skærbillede med information:

- skærbillede [6.3.5](#) vises efter nogle få sekunder

### 6.3.6 Kop-detektering (valgfrit)

► Hvis Kop-detektering ikke er installeret, er dette afsnit ikke synligt.

Kop sensorerne kan altid slås fra via software.



6.3.6

Aktiver/deaktiver kopaflysning:

- tryk på "ON" eller "OFF" for at indstille kopaflysning
- tryk på ◀ eller ▶ for at gennemse maskinmenuen

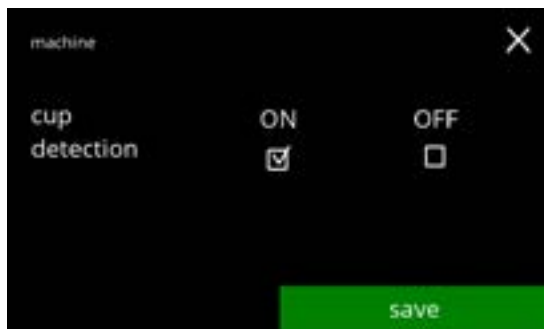

6.3.6a

Bekræftelse af ændring:

- tryk på **gem** for at bekræfte

► *Gem er kun aktiv, hvis du har foretaget ændringer.*

### 6.3.7 Displayets lysstyrke





Displayets lysstyrke kan øges eller reduceres med 5 % af gangen.

indstilling	lysstyrke
standard	90 %
minimum	20 %
maksimum	100 %

6.3.7



Skift displayets lysstyrke:

- tryk på  eller  for at vælge lysstyrken
- tryk på  eller  for at gennemse maskinmenuen

Bekræftelse af ændring:

- tryk på  for at bekræfte
  - ▶ *Gem er kun aktiv, hvis du har foretaget ændringer.*

6.3.7a

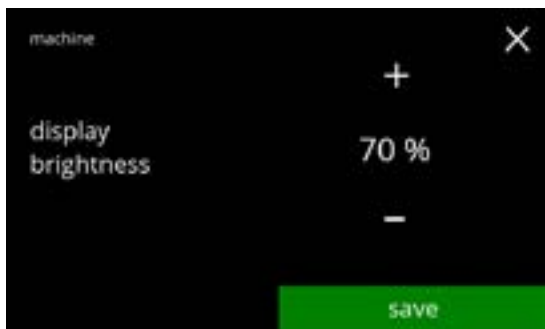

### 6.3.8 Lydniveau for feedback





Lydniveauet for feedback kan øges eller reduceres.

indstilling	lydniveau
standard	50 %
minimum	0 % (FRA)
maksimum	100 %



6.3.8

Lydniveau for feedback:

- tryk på  eller  for at indstille lydniveauet
  - ▶ Når audiovolumen øges eller reduceres, lyder der et bip i den valgte volumen som bekræftelse.
- tryk på  eller  for at gennemse maskinmenuen

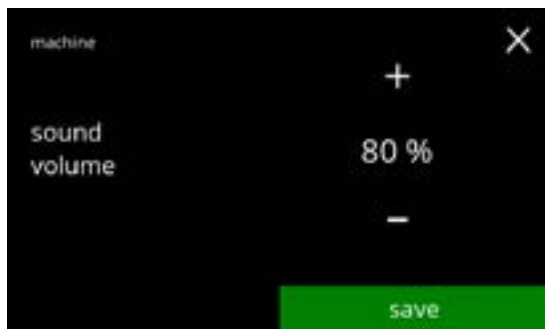

6.3.8a

Bekræftelse af ændring:

- tryk på  for at bekræfte
  - ▶ Gem er kun aktiv, hvis du har foretaget ændringer.

### 6.3.9 Kedeltemperatur





Temperaturen er indstillet med en absolut temperaturindstilling af grader Celsius

indstilling	temperatur
standard	85 °C
minimum	80 °C
maksimum	90 °C

6.3.9



Skift kedeltemperaturen:

- tryk på  eller  for at indstille temperaturen
- tryk på  eller  for at gennemse maskinmenuen

Bekræftelse af ændring:

- tryk på  for at bekræfte
- ▶ *Gem er kun aktiv, hvis du har foretaget ændringer.*

6.3.9a

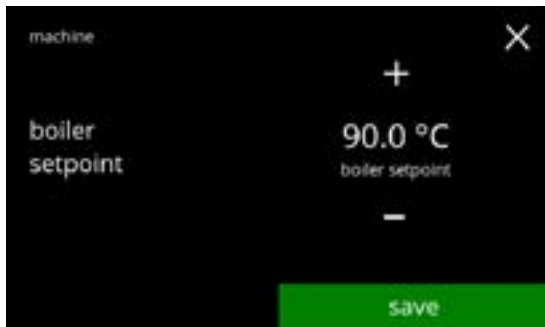

### 6.3.10 Energisparetilstand (ECO)

Når den indstillede tid er gået, går Bolero automatisk i dvaletilstand. Systemet aktiveres, når skærmen berøres.

Tiden for energisparetilstanden kan indstilles, som angivet i tabellen nedenfor.

1	2	3	4	5	6
Fra	15 min.	30 min.	1 time	2 timer	4 timer

Standard: 2 timer

Når energisparetilstanden aktiveres, udføres følgende handlinger:



- opvarmning af kedel deaktiveret
- display med baggrundsllys indstillet til lav procentdel.
- blæser deaktiveret

► *Energikontroltilstand går forud for pauseskærmtilstand*



6.3.10

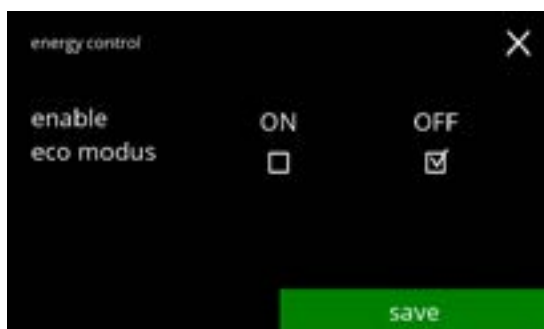

Skift energisparetilstanden:

- tryk på "ØKO-modus" for at bekræfte
- tryk på  eller  for at gennemse maskinmenuen



6.3.10a

Aktiver/deaktiver valgmuligheden energisparetilstand:

- tryk på "ON" eller "OFF" for at indstille energisparetilstanden
  - » vælg OFF og :
  - gå til næste skærmbillede
  - » vælg ON og :
  - gå til skærmbillede [6.3.10c](#)

► *Gem er kun aktiv, hvis du har foretaget ændringer.*

6.3.10b

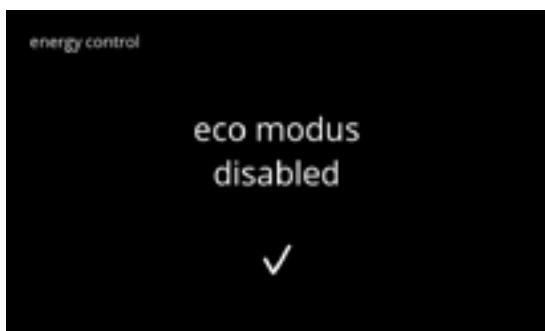

- Skærbillede med information:
- skærbillede [6.3.10](#) vises efter nogle få sekunder

6.3.10c

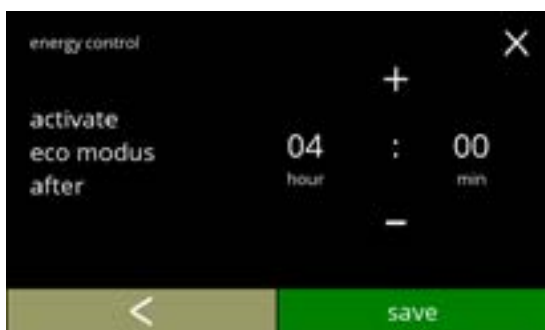

- Indstil den tid, hvor ØKO-modus bliver aktiv:
- tryk på **+** eller **-** for at vælge aktiveringstiden
  - tryk på **gem** for at bekræfte
  - tryk på **<** for at gå tilbage til skærbillede [6.3.10a](#)

6.3.10d



- Skærbillede med information:
- skærbillede [6.3.10](#) vises efter nogle få sekunder

### 6.3.11 Sikkerhedsindstillinger

I denne menu kan man definere indstillingerne for PIN-kode.

Der er to PIN-koder:

- PIN 1 (generel beskyttelsesforanstaltning)
- PIN 2 (specifik beskyttelsesforanstaltning)

[§8.4 på s.131](#) beskriver, hvilke PIN-koder der beskytter hvilke valgmuligheder.

Hvis der er indtastet en PIN-kode for at få adgang til en menu, bliver denne PIN-kode gyldig, indtil brugeren forlader menuen igen.



Skift sikkerhedsindstillingerne:

- tryk på "sikkerhedsindstillinger" for at bekræfte
- tryk på ◀ eller ▶ for at gennemse maskinmenuen

► Hvis en PIN-kode er aktiv, angives det på denne skærm.

6.3.11

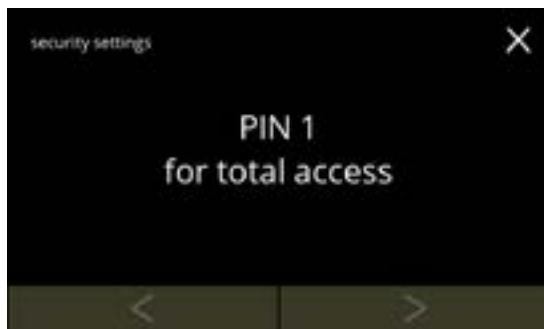

Skift sikkerhedsindstillingerne:

- tryk på "PIN 1 for fuld adgang":
  - » PIN 1 allerede indstillet: gå til skærbillede [6.3.11f](#)
  - » PIN 1 endnu ikke indstillet: gå til næste skærbillede
- tryk på ◀ eller ▶ for at gå til skærbillede [6.3.11q](#) for PIN 2

6.3.11a



Indstil PIN-kode:



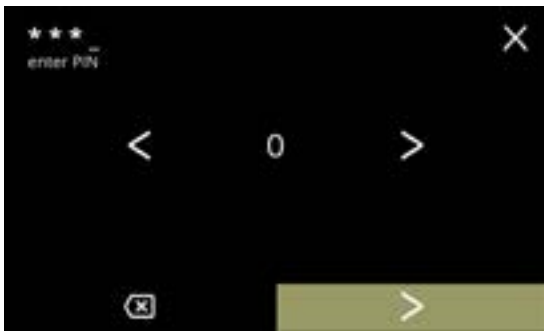

- tryk på "indstil PIN-kode" og gå til næste skærbillede

6.3.11b

6.3.11c



Indtast PIN-koden igen:



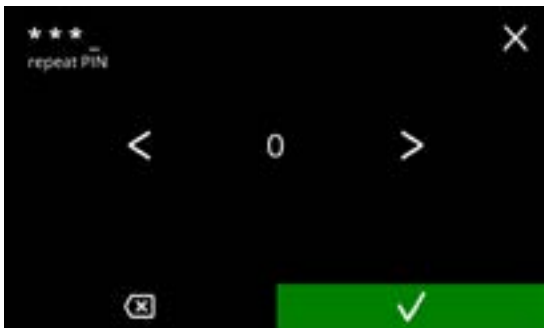

- tryk på  eller  for at gennemse tallene
- tryk på tallet for at vælge
- tryk på  for at slette et PIN-tal, se venstre hjørne
- tryk på , når den firecifrede PIN-kode er indtastet

► Når der er indtastet fire tal, vises det næste skærbillede for at bekræfte PIN-koden.

6.3.11d



Bekræft PIN-koden:

- tryk på  eller  for at gennemse tallene
- tryk på tallet for at vælge
- tryk på  for at slette et PIN-tal, se venstre hjørne
- tryk på  for at bekræfte den indtastede PIN-kode og gå til næste skærbillede

► Hvis PIN-koderne **ikke** er ens, får du endnu et forsøg på at indtaste den korrekte kode.

6.3.11e

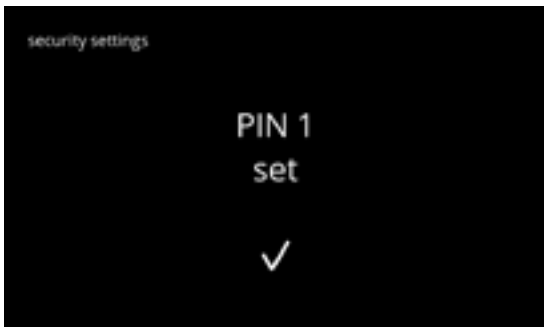



Skærbillede med information:

- skærbillede [6.3.11a](#) vises efter nogle få sekunder





6.3.11f



Skift PIN-kode 1:

- vælg "skift PIN 1" for at bekræfte og gå til næste skærbillede
- tryk på  eller  for at gå til skærbillede [6.3.11m](#)

Indtast PIN-koden igen:

- tryk på  eller  for at gennemse tallene
- tryk på tallet for at vælge
- tryk på  for at slette et PIN-tal, se venstre hjørne
- tryk på  for at bekræfte den indtastede PIN-kode og gå til næste skærmbillede

► Hvis PIN-koderne **ikke** er ens, får du endnu et forsøg på at indtaste den korrekte kode.

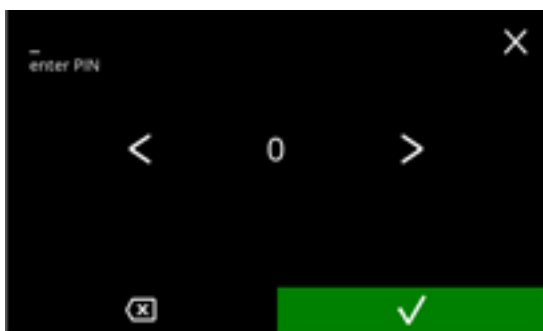

6.3.11g



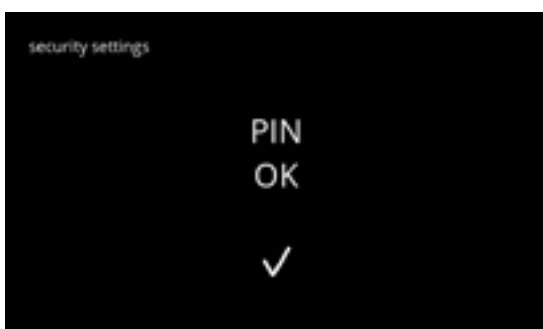

Skærmbillede med information:

- det næste skærmbillede vises efter nogle få sekunder



6.3.11h

Indtast den nye PIN-kode:



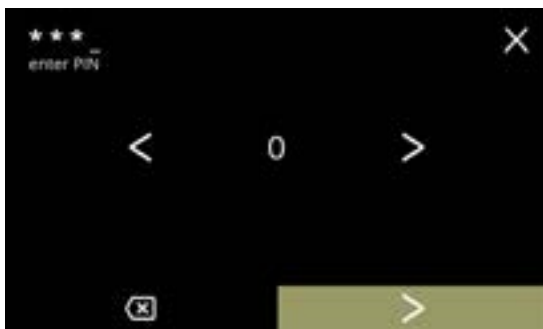

- tryk på  eller  for at gennemse tallene
- tryk på tallet for at vælge
- tryk på  for at slette et PIN-tal, se venstre hjørne
- tryk på , når den firecifrede PIN-kode er indtastet

► Når der er indtastet fire tal, vises det næste skærmbillede for at bekræfte PIN-koden.



6.3.11i

Bekræft den nye PIN-kode:

- tryk på  eller  for at gennemse tallene
- tryk på tallet for at vælge
- tryk på  for at slette et PIN-tal, se venstre hjørne
- tryk på  for at bekræfte den indtastede PIN-kode og gå til næste skærmbillede

► Hvis PIN-koderne **ikke** er ens, får du endnu et forsøg på at indtaste den korrekte kode.

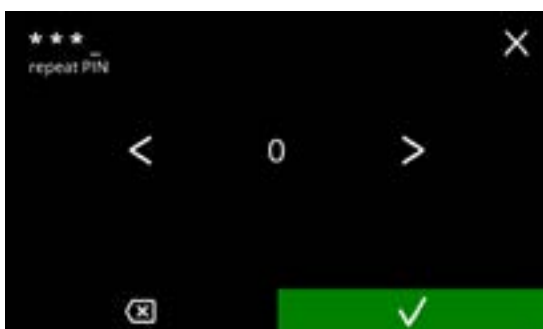

6.3.11j

6.3.11k

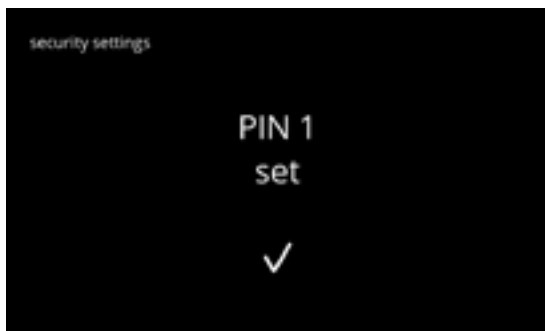

- Skærbillede med information:
- skærbillede [6.3.11a](#) vises efter nogle få sekunder

6.3.11l



- Slet PIN 1:
- tryk på "slet PIN 1" for at bekræfte og gå til næste skærbillede
  - tryk på eller for at gå til skærbillede [6.3.11f](#)

6.3.11m

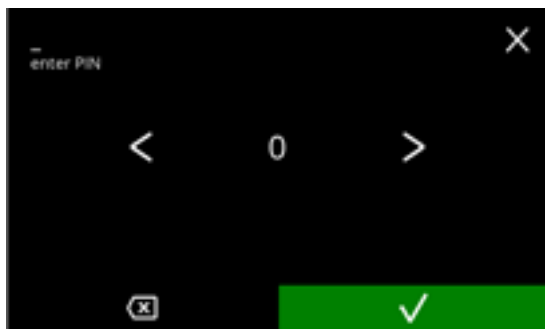

- Indtast PIN-koden igen:
- tryk på eller for at gennemse tallene
  - tryk på tallet for at vælge
  - tryk på for at slette et PIN-tal, se venstre hjørne
  - tryk på for at bekræfte den indtastede PIN-kode og gå til næste skærbillede
- Hvis PIN-koderne **ikke** er ens, får du endnu et forsøg på at indtaste den korrekte kode.

6.3.11n

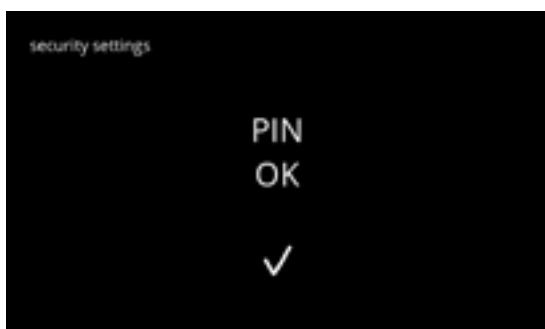

- Skærbillede med information:
- det næste skærbillede vises efter nogle få sekunder

Skærbillede til bekræftelse:

- tryk på  for at annullere
- tryk på  for at bekræfte og gå til næste skærbillede

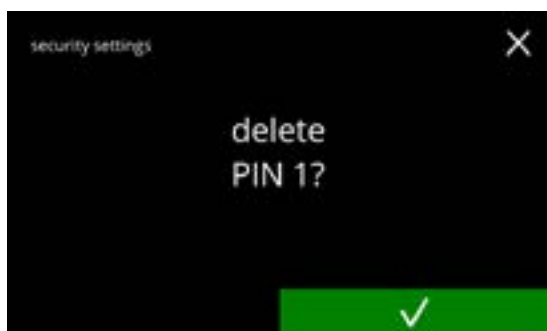

6.3.11o

Skærbillede med information:

- skærbillede [6.3.11a](#) vises efter nogle få sekunder

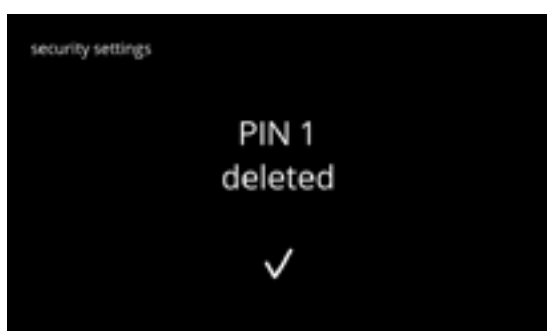

6.3.11p

Skift sikkerhedsindstillingerne:

- tryk på "PIN 2 for begrænset adgang" for at vælge:
  - ▶ Skærbillederne, der følger efter, er de samme som PIN 1 (PIN 1 er dog udskiftet med PIN 2 på skærbillederne [6.3.11b](#) til [6.3.11p](#)).
- tryk på  eller  for at gå til skærbillede [6.3.11a](#) for PIN 1



6.3.11q

### 6.3.12 Tilsluttede enheder



I denne menu kan indstillinger for eksterne enheder, der er tilsluttet maskinen, indstilles eller ændres.

Hvis der er tilsluttet et betalingsmodul, kan muligheden for at annullere en drik deaktiveres

Enheder, der kan tilsluttes:

- betalingsenheder (med og uden mønter)

Skift de tilsluttede enheder:

- tryk på "tilsluttede enheder" for at bekræfte
- tryk på  eller  for at gennemse maskinmenuen

► Hvis der ikke er sluttet eksterne betalingssystemer til maskinen, vil teksten på denne skærm fortsat være gråtonet.



6.3.12

Betalingsenhed:

► Med afkrydsningsfeltet kan du bestemme, om en betalt drink kan annulleres eller ej (pengene vil ikke blive returneret).

- tryk på  for at bekræfte

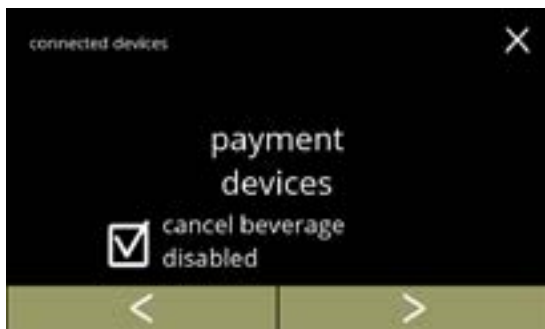

6.3.12a

Betalingsenhed:

► Med afkrydsningsfeltet giver mulighed for at beslutte, om krediteringerne skal skjules eller ej.

- tryk på  for at bekræfte

► Indstillingen »skjul kredit« er især nyttig for betalingsenheder, der tildeler et gardin-kreditbeløb for at sikre, at der er nok kredit til at betale for drikken (som f.eks. en selvbetjeningsbenzinstation).

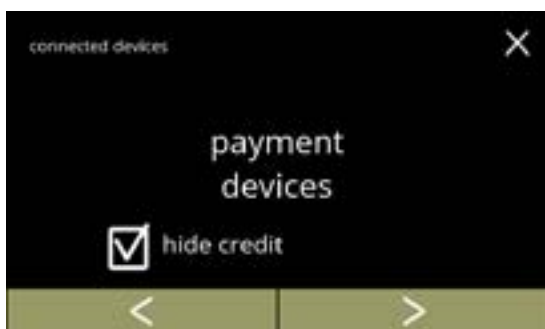

6.3.12b

Vælg/konfigurer betalingsenheden:

- tryk på "vælg mønter" for at bekræfte
- tryk på  eller  for at gennemse flere tilsluttede betalingsenheder

- ▶ *Hvor mange navigationsknapper der er til rådighed, afhænger af antallet af tilsluttede enheder.*
- ▶ *Der kan være op til 2 betalingsenheder tilsluttet.*



6.3.12c

Vælg, hvilke mønter der kan bruges:

- tryk på  eller  for at gennemse de tilgængelige mønter
- udfyld afkrydsningsfeltet for at vælge mønten
- tryk på **gem** for at bekræfte og gå til næste skærbillede

- ▶ *Gem er kun aktiv, hvis du har foretaget ændringer.*



6.3.12d

Skærbilleder med information:

- skærbillede [6.3.12](#) vises efter nogle få sekunder

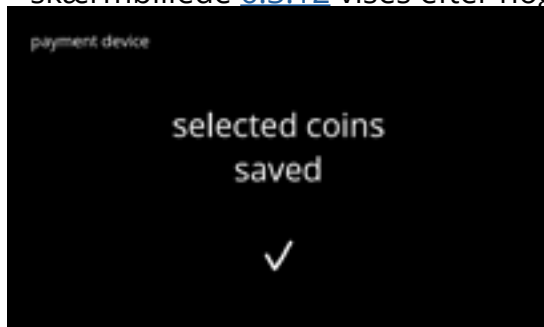

6.3.12e



### 6.3.13 Nulstil til fabriksindstillinger

En nulstilling til fabriksindstillinger fører maskinen tilbage til dens originale stand.

Der er følgende undtagelser:

- firmware
- maskintæller (kun dag- og drik-tæller nulstilles)
- afkalkningstæller
- vandfilter
- firmwarehistorik

Nulstil til standardindstillinger:

- tryk på "fabriksindstillinger" for at bekræfte
- tryk på  eller  for at gennemse maskinmenuen



6.3.13

Skærmbillede til bekræftelse:

- ▶ *Gem først de tilpassede data, se [§6.4.5 Eksportér maskinindstillinger på s.114.](#)*
- tryk på  for at bekræfte

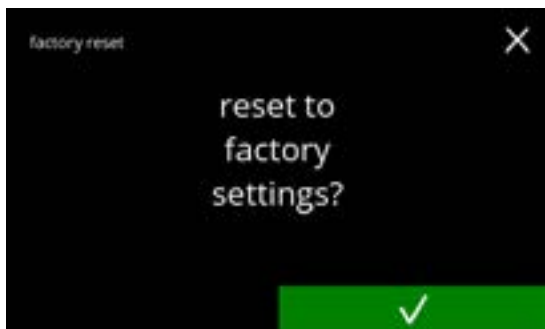

6.3.13a

Skærmbillede med information:

- det næste skærmbillede vises efter nogle få sekunder

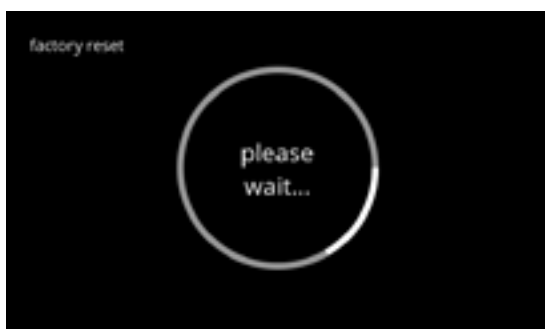

6.3.13b

Skærbillede med information:  
• det næste skærbillede vises efter nogle få sekunder



6.3.13c

Skærbillede med information:  
• maskinen starter automatisk (dette kan tage et stykke tid)

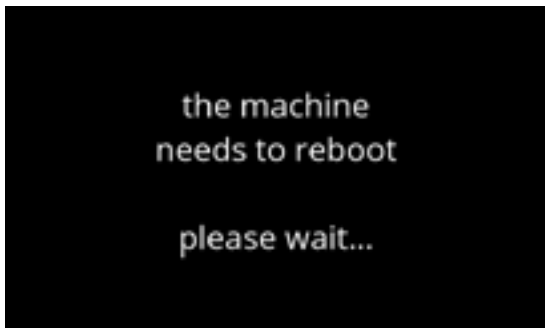

6.3.13d

## 6.4 Softwaremenu

Alle firmware-relaterede punkter kan læses, indstilles eller ændres i softwaremenuen. Vælg en af de tilgængelige muligheder:

- tryk på **◀** eller **▶** for at vælge "softwaremenuens" næste valgmulighed
- tryk på "tekstområdet" for at vælge det næste niveau for den menu
- tryk på **⌂** for at gå tilbage til [kapitel 6. Programmeringsmenu på s.15](#)

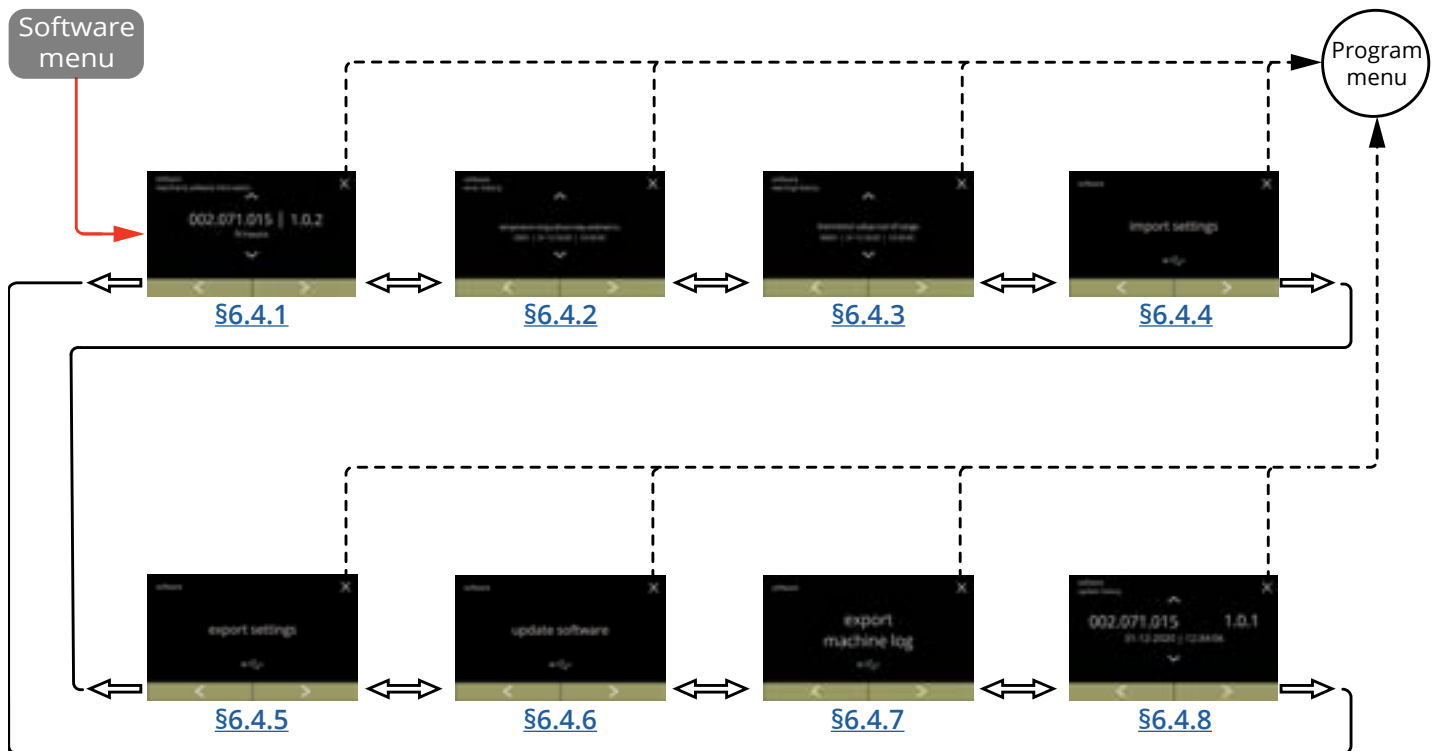

### 6.4.1 Information om maskinen og softwaren

Denne menu viser information, der identificerer maskinen.

<i>software</i>			<i>hardware (version- og artikelnummer)</i>	<i>andre</i>
HMI (version)	I/O (version)	ekstern (version- og artikelnummer)		
• bootloader	• bootloader	• grænseflade printkort (hvis den findes)	• HMI printkort	• IP-oplysninger (IP-adresse, Mac-adresse, gateway og DNS) (hvis tilsluttet)
• program » API » GUI	• program	• andre enheder (hvis den findes)	• I/O printkort	• serienummer maskine
• styreenhed til kontaktskærm			• grænseflade printkort (hvis den findes)	
• Bluetooth/ Wi-Fi			• andre enheder (hvis den findes)	

Skærmbillede med information:

- tryk på eller for at hente andre maskin- og softwareoplysninger
- tryk på eller for at gennemse softwaremenuen



6.4.1

## 6.4.2 Fejllog

I denne menu vises fejllistorikken.

Følgende punkter vises:





- fejlkode
- fejlmeddelelse
- dato og klokkeslæt

Fejlloggen kan indeholde op til 50 fejlmeddelelser. Den senest genererede fejlkode vises først.

► *En oversigt over fejlmeddelelser kan findes i [§7.2 på s.124](#).*



Skærmbillede med information:

- tryk på  eller  for at hente fejllistorikken
- tryk på  eller  for at gennemse softwaremenuen

► *Den senest genererede fejlkode vises først.*

6.4.2

### 6.4.3 Advarselslog

I denne menu vises advarselshistorikken.

Følgende punkter vises:





- advarselskode
- advarselsmeddelelse
- dato og klokkeslæt

Advarselsloggen kan indeholde op til 50 advarsler. Den senest genererede advarselskode vises først.

► *En oversigt over advarsler kan findes i [§7.1 på s.122](#).*



Skærmbillede med information:

- tryk på  eller  for at hente advarselshistorikken
- tryk på  eller  for at gennemse softwaremenuen

► *Den senest genererede advarselskode vises først.*

6.4.3

#### 6.4.4 Importér maskinindstillinger

I denne menu kan indstillinger fra en anden maskine (eller fra Bravilor-fabrikken) importeres. Med indstillinger menes følgende:

- opskrifter
- maskinkonfiguration
- sikkerhedsniveauer

► *Der kan kun overføres indstillinger, hvis begge maskiner identiteter er den samme.*



6.4.4

Importér maskinindstillinger:

- indsæt en USB-nøgle

► *Hvis der ikke er nogen USB-nøgle i maskinen, er denne valgmulighed gråtonet.*

- tryk på "importér indstillinger" for at bekræfte
- tryk på  eller  for at gennemse softwaremenuen

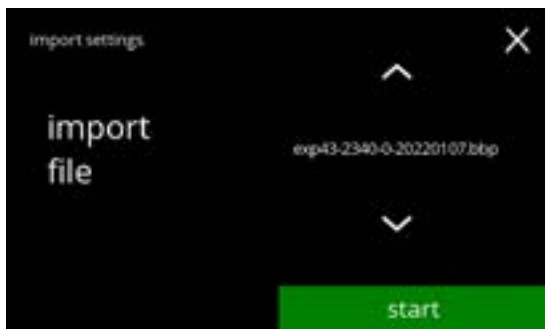

6.4.4a

Importér indstillingerne på maskinen:

- tryk på  eller  for at vælge en fil med indstillinger
- tryk på  for at starte importen

► *Det er kun muligt at importere en fil med samme identifikation:*

EXP21	: identisk model
2149	: identisk kedel effekt
0	: tilstedeværelse manuel vandhane (0/1)
20220108	: dato er variabel (ååååmmdd)
bbp	: identisk filudvidelse

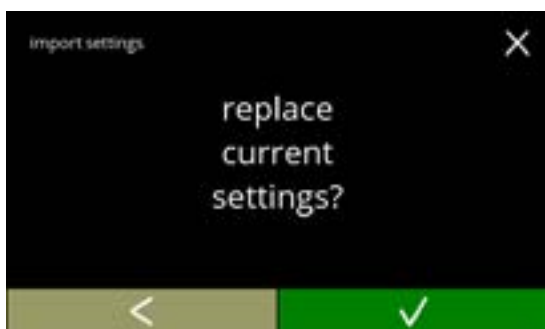

6.4.4b

Skærbillede til bekræftelse:

► *Vær opmærksom på, at din aktuelle maskinindstillinger bliver overskrevet.*

- tryk på  for at bekræfte
- tryk på  for at gå til foregående skærbillede

Skærbillede med information:  
• det næste skærbillede vises efter nogle få sekunder

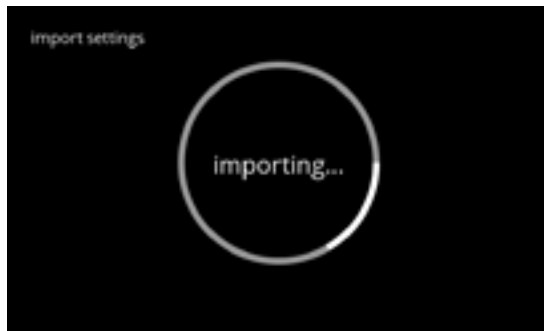

6.4.4c

Skærbilleder med information:  
• skærbillede [6.4.4](#) vises efter nogle få sekunder

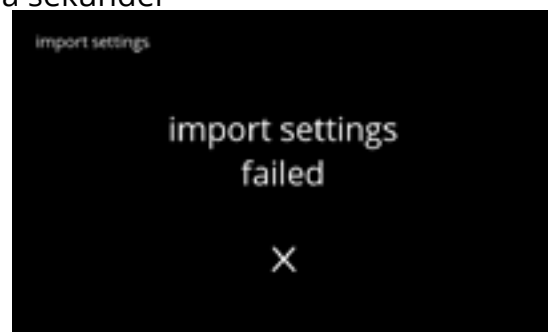
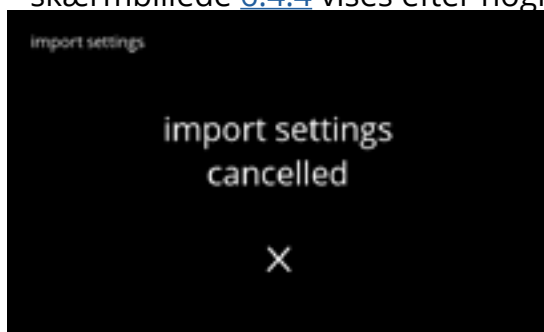

6.4.4d

## 6.4.5 Eksportér maskinindstillinger

I denne menu kan maskinindstillingerne eksporteres til en fil.  
Med indstillinger menes følgende:

- opskrifter
- maskinkonfiguration
- sikkerhedsniveauer
- identitet (bruges til at kontrollere, om den nye maskine har den samme identitet)

► Vær opmærksom på, at maskinens sikkerhedsniveauer også kopieres.

6.4.5



Eksportér maskinindstillinger:

- indsæt en USB-nøgle
  - Hvis der ikke er nogen USB-nøgle i maskinen, er eksportknappen gråtonet.
- tryk på "eksportér indstillinger" for at bekræfte
- tryk på **◀** eller **▶** for at gennemse softwaremenuen

Eksportér den aktuelle maskines indstillinger:

- tryk på **start** for at starte eksporten
    - Navnet på eksportfilen er opbygget på følgende måde:
- |          |   |
|----------|---|
| EXP21    | : model                                 |
| 2149     | : kedel effekt                          |
| 0        | : tilstedeværelse manuel vandhane (0/1) |
| 20220108 | : dato er variabel (ååååmmdd)           |
| bbp      | : filudvidelse                          |

6.4.5a

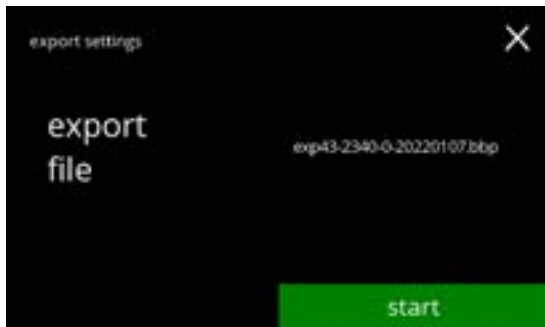

Fremgangsskærm

- vent på at processen afsluttes
- tryk på **annuller** for at afbryde

6.4.5b



Skærbilleder med information:

- skærbillede [6.4.5](#) vises efter nogle få sekunder



6.4.5c

## 6.4.6 Opdater software

I denne menu kan softwaren opdateres.

Software (pakke) kan vælges fra USB-nøglen, og efter at have foretaget et valg, vises pakkeinformationen.

► *Software kan opgraderes og nedgraderes efter behov.*



6.4.6

Opdater maskinsoftwaren:

• indsæt en USB-nøgle

► *Hvis der ikke er nogen USB-nøgle i maskinen, er denne valgmulighed gråtonet.*

- tryk på "opdater software" for at bekræfte
- tryk på  eller  for at gennemse softwaremenuen

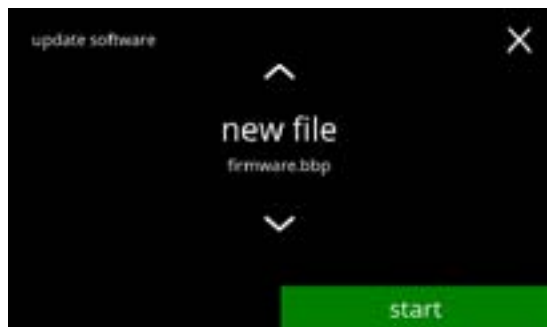

6.4.6a

Vælg filen for at opdatere softwaren:

- tryk på  eller  for at vælge en fil
- tryk på  for at starte opdateringen

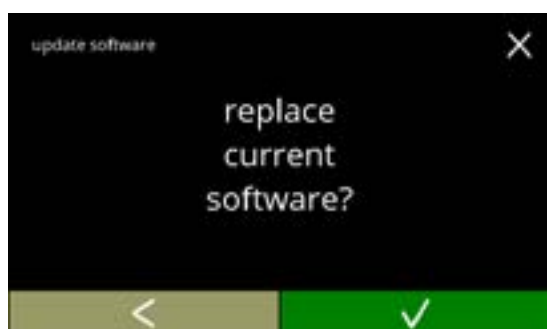

6.4.6b

Skærmbillede til bekræftelse:

► *Vær opmærksom på, at din aktuelle firmware bliver overskrevet.*

- tryk på  for at bekræfte
- tryk på  for at gå til foregående skærmbillede

## Fremgangsskærm

- vent på at processen afsluttes
  - tryk på **annuller** for at afbryde
- Hvis filen ikke kan importeres (tidligere version eller forkert format) afbrydes skærbilledet, og skærbilledet [6.4.6f](#) vises.



6.4.6c

## Skærbillede med information:

- det næste skærbillede vises efter nogle få sekunder

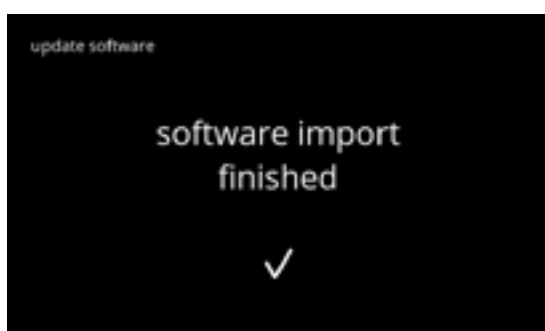

6.4.6d

## Skærbillede med information:

- maskinen starter automatisk (dette kan tage et stykke tid)
- det næste skærbillede vises automatisk

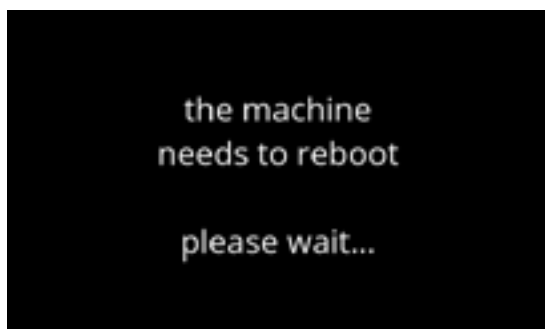

6.4.6e

## Skærbillede med information:

- skærbilledet for valg af drikke vises, når softwaren er installeret

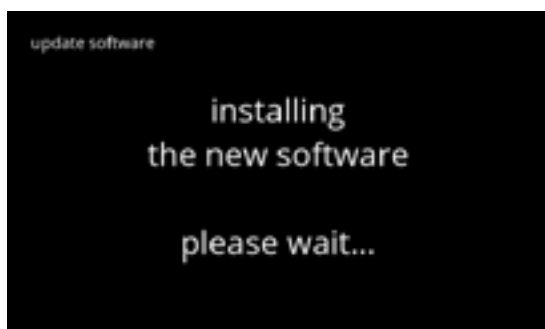

6.4.6f

### 6.4.7 Eksportér maskinlog

I denne menu kan maskinloggen eksporteres til en fil.

Rapporten består af dispensertællere (gratis og betalt), advarsler og fejlmeddelelser.



6.4.7

Eksporter maskinlog:

- indsæt en USB-nøgle

► Hvis der ikke er nogen USB-nøgle i maskinen, er denne valgmulighed gråtonet.

- tryk på "eksportér maskinlog" for at bekræfte
- tryk på ◀ eller ▶ for at gennemse softwaremenuen

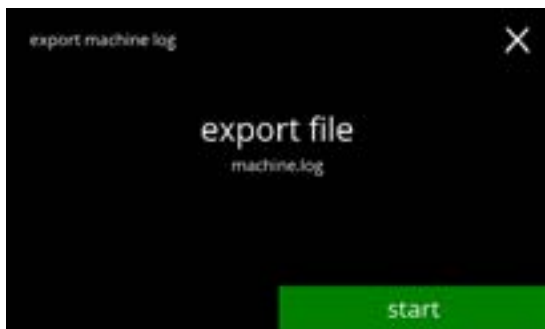

Eksportér maskinens logfil:

- tryk på **start** for at starte eksporten

6.4.7a



Fremgangsskærm

- vent på at processen afsluttes
- tryk på **annuller** for at afbryde

6.4.7b

Skærmbilleder med information:

- skærmbillede [6.4.7](#) vises efter nogle få sekunder



6.4.7c

### 6.4.8 Historik for softwareopdateringer

I denne menu vises softwarehistorikken.





Den følgende softwarehistorik vises med artikelnummer, version, dato og tid:

- produktsoftware (HMI)
- I/O-kortsoftware
- blød software
- WiFi/Bluetooth
- busenheder (hvis de er tilsluttet)

Opdateringsloggen kan indeholde op til 50 artikler, og den seneste opdatering vises først.



Skærmbillede med information:

- tryk på  eller  for at hente opdateringshistorikken
- tryk på  eller  for at gennemse softwaremenuen

6.4.8

## 6.5 Online-information

Online-informationer er tilgængelige via QR-koden på skærmen.

Vælg en af de tilgængelige muligheder

- tryk på ◀ eller ▶ for at vælge "maskinmenuens" næste valgmulighed
- tryk på "tekstområdet" for at vælge det næste niveau for den menu
- tryk på ✕ for at gå tilbage til [kapitel 6. Programmeringsmenu på s.15](#)



6.5.1

Online-information:

- tryk på "online-information" for at bekræfte
- tryk på ◀ eller ▶ for at gennemse maskinmenuen



6.5.1a

Online-manualer:

- tryk på ◀ eller ▶ for at gennemse de tilgængelige QR-koder
- scan QR-koden for at få de(n) seneste online manual(er)

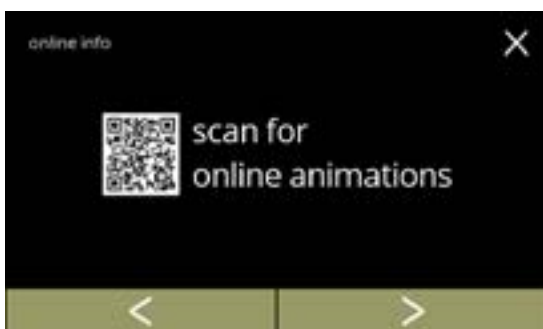

6.5.1b

Online-instruktionsvideoer:

- tryk på ◀ eller ▶ for at gennemse de tilgængelige QR-koder
- scan QR-koden for at få de(n) seneste online animation(er)

## 7. Advarsler og fejl

### 7.1 Advarsler

Advarsler bruges til at informere dig om en tilstand, der kan forhindre Bolero i at fungere korrekt. Generelt set vises advarsler efter valg af en drik.

- Meddelelserne/advarslerne vises i 30 sekunder, hvorefter startskærmen vises igen.
  - » En meddelelse (Mxxx) er en positiv bekræftelse på en brugerhandling.
  - » En advarsel (Wxxx) angiver et problem eller en potentielt farlig tilstand.



Eksempel på visning af en advarsel. Disse notifikationer lagres i en logfil ([§6.4.3 på s.111](#)).

7.1a

kode	beskrivelse	handling
W001	temperatursensor er uden for området	• ingen handling påkrævet, forsvinder efter nogle få sekunder, ændrer sig til E002 efter tre tilfælde
W002	temperatur er for høj	• ingen handling påkrævet. Forsvinder efter nogle få sekunder
W003	temperatur stiger ikke, når relæ er aktiveret	• ingen handling påkrævet, forsvinder efter nogle få sekunder, ændrer sig til E004 efter tre tilfælde indenfor en vis tidsperiode
W004	beholdermotor ikke fundet	• nulstil meddelelsen på skærmen » hvis advarslen varer ved, skal du kontakte din forhandler
W005	<i>ikke anvendt</i>	
W006	blandebægre skal skylles med vand	• nulstil meddelelsen på skærmen » skyl blandingsystemet med vand, se <a href="#">§6.1.1 på s.17</a>
W007	maskinen skal afkalkes snart	• nulstil meddelelsen på skærmen » planlæg snart afkalkningsproceduren

kode	beskrivelse	handling
W008	maskinen skal afkalkes nu	<ul style="list-style-type: none"> <li>nulstil meddelelsen på skærmen (advarslen vil dukke op efter hver udleveret drik)</li> <li>» afkalk automaten, se <a href="#">§6.1.2 på s.19</a></li> </ul>
W009	vandfilter skal udskiftes snart	<ul style="list-style-type: none"> <li>nulstil meddelelsen på skærmen</li> <li>» planlæg snart udskiftning af vandfilter</li> </ul>
W010	vandfilter skal udskiftes nu	<ul style="list-style-type: none"> <li>nulstil meddelelsen på skærmen (advarslen vil dukke op efter hver udleveret drik)</li> <li>» udskift vandfilteret, og bekræft i <a href="#">§6.1.3 på s.26</a></li> </ul>
M011	forbindelse til betalingsenhed oprettet	<ul style="list-style-type: none"> <li>ingen handling påkrævet, forsvinder efter nogle få sekunder</li> </ul>
W012	forbindelse til betalingsenhed mislykkedes	<ul style="list-style-type: none"> <li>ingen direkte handling påkrævet, forsvinder efter nogle få sekunder</li> <li>» kontrollér forbindelserne, og genstart betalingsenheden</li> <li>» hvis fejlen varer ved, skal du kontakte din forhandler</li> </ul>
M013 - W019	<i>ikke anvendt</i>	
W020	kontakt din forhandler for forebyggende vedligeholdelse, <b>dette gælder kun for Bolero-modeller med et serienummer under 10046245</b>	<ul style="list-style-type: none"> <li>nulstil meddelelsen på skærmen, meddelelsen bliver vist igen flere gange, hvorefter den ændrer sig til E026</li> </ul>

## 7.2 Fejlmeddelelser

Fejlmeddelelser vises, når maskinens operativsystem registrerer en fejl. Når fejlen er aktiv og annulleres af brugeren, går maskinen ud af sikker tilstand og prøver at gendanne. Hvis fejlen ikke forsvinder ved at prøve igen, vises fejlen igen.

► *Kontakt din forhandler, hvis fejlmeddelelsen vises igen efter at den relevante handling er udført.*

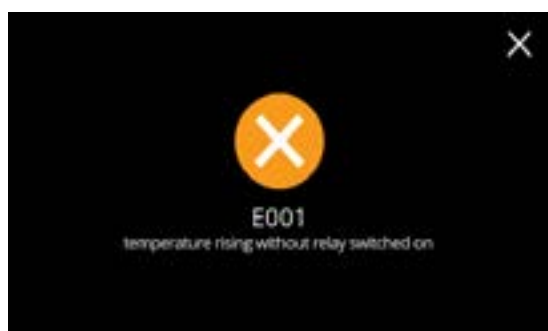

Eksempel på visning af fejlmeddelelser. Disse fejl lagres i en logfil, se [§6.4.2 på s.110](#).

7.2a

kode	beskrivelse	handling
E001	temperatur stiger, når relæ er deaktiveret	• nulstil meddelelsen på skærmen
		» hvis fejlen varer ved, skal du kontakte din forhandler
E002	temperatursensor er uden for området	• nulstil meddelelsen på skærmen
		» hvis fejlen varer ved, skal du kontakte din forhandler
E003	magnetventil åbnet uventet	• nulstil meddelelsen på skærmen
		» hvis fejlen varer ved, skal du kontakte din forhandler
E004	temperatur stiger ikke, når relæ er aktiveret	• nulstil meddelelsen på skærmen
		» hvis fejlen varer ved, skal du kontakte din forhandler
E005	funktionsfejl i vandvælger	• nulstil meddelelsen på skærmen
		» hvis fejlen varer ved, skal du kontakte din forhandler

kode	beskrivelse	handling
E006	vandforsyningsfejl	• nulstil meddelelsen på skærmen, hvis fejlen fortsætter, skal du kontrollere følgende:
		» kontroller, at vandhanen er åben
		» kontroller, at vandforsyningsslangen ikke er bukket
		» kontroller, om der kommer vand ud af vandhanen
	» hvis fejlen varer ved, skal du kontakte din forhandler	
E007	<i>ikke anvendt</i>	
E008	kommunikationsfejl i bussystem	• nulstil meddelelsen på skærmen
		» hvis fejlen varer ved, skal du kontakte din forhandler
E009	funktionsfejl i pumpemotor	• nulstil meddelelsen på skærmen
		» hvis fejlen varer ved, skal du kontakte din forhandler
E010	blandingsmotor ikke fundet	• nulstil meddelelsen på skærmen, hvis fejlen fortsætter, skal du kontrollere følgende:
		» kontroller, at blandingseskålen er ren og ikke tilstoppet
		» hvis fejlen varer ved, skal du kontakte din forhandler
E011	funktionsfejl i beholdermotor	• nulstil meddelelsen på skærmen, hvis fejlen fortsætter, skal du kontrollere følgende:
		» fjern beholderen, og prøv igen
		» fjern ingredienspulveret fra beholderen, og prøv igen
		» hvis fejlen varer ved, skal du kontakte din forhandler
	► E011 kan ikke registreres af hardwaren, når beholdermotoren kører med meget lav hastighed, dvs. når der doseres meget små mængder af ingredienser, hvilket normalt er tilfældet for opskrifter med et meget lavt ingrediens/vand-forhold.	
E012	møntenhed mangler	• nulstil meddelelsen på skærmen, hvis fejlen fortsætter, skal du kontrollere følgende:
		» kontroller, om betalingsenheden er korrekt tilsluttet
		» hvis fejlen varer ved, skal du kontakte din forhandler

kode	beskrivelse	handling
E013	møntenhed er defekt	• nulstil meddelelsen på skærmen, hvis fejlen fortsætter, skal du kontrollere følgende:
		» kontroller, om betalingsenheden er korrekt tilsluttet
E014	møntenhed blokeret	• nulstil meddelelsen på skærmen, hvis fejlen fortsætter, skal du kontrollere følgende:
		» kontroller, at betalingsenheden ikke er blokeret
E015	møntenhed saboteret	• nulstil meddelelsen på skærmen, hvis fejlen fortsætter, skal du kontrollere følgende:
		» kontroller, at betalingsenheden ikke er beskadiget
E016	kommunikationsfejl med møntenhed	• nulstil meddelelsen på skærmen, hvis fejlen fortsætter, skal du kontrollere følgende:
		» kontroller, om betalingsenheden er korrekt tilsluttet
E017	generel fejl i møntenhed	• nulstil meddelelsen på skærmen, hvis fejlen fortsætter, skal du kontrollere følgende:
		» kontroller, om betalingsenheden er korrekt tilsluttet
E018	generel fejl i pengeløs enhed	• nulstil meddelelsen på skærmen, hvis fejlen fortsætter, skal du kontrollere følgende:
		» kontroller, om betalingsenheden er korrekt tilsluttet
E019	kommunikationsfejl i kop-detektering	• nulstil meddelelsen på skærmen, hvis fejlen fortsætter, skal du kontrollere følgende:
		» kontroller, om kop-detektering fungerer korrekt (se skærmen <a href="#">6.1.9c på s.42</a> )
		» hvis fejlen varer ved, skal du kontakte din forhandler
E020 - E025	<i>ikke anvendt</i>	
E026	kontakt din forhandler for den nødvendige vedligeholdelse, <b>dette gælder kun for Bolero-modeller med et serienummer under 10046245</b>	• nulstil meddelelsen på skærmen, kontakt din forhandler for påkrævet vedligeholdelse (fejlmeldingen vil dukke op oftere end tidligere advarselsmeddelelsen W020)

### 7.3 Øvrige problemer

Ud over de meddelelser og fejl, der er gemt i maskinen, kan der opstå en række andre problemer, som er beskrevet nedenfor.

Problembeskrivelse	Mulig årsag	Tjek følgende	
drik er for svag	pulveret i ingrediensbeholderen er næsten brugt op	• Ingrediensbeholder	
	forkert styrke	• justér indstillingerne for drikken i opskriftseditoren » hvis fejlen varer ved, skal du kontakte din forhandler	
drik er for stærk	forkert styrke	• justér indstillingerne for drikken i opskriftseditoren » hvis fejlen varer ved, skal du kontakte din forhandler	
intet vand doseret	slange tilstoppet	• kontakt forhandleren	
blandingsenhed er tilstoppet	blandingsenhed er ikke gjort ren	• gør blandingsenheden ren	
	for meget pulver	• kontrollér den anbefalede dosering på pulverets emballage; brug en vægt til at veje den mængde pulver, der skal anvendes	
	der er anvendt pulver, som ikke er egnet til salgsautomaten	• brug pulver, der er egnet til salgsautomater	
	pumpe er ikke kalibreret korrekt		• kalibrér pumpen (tilgængeligheden afhænger af PIN-indstillingen)
			• kontakt forhandleren
	blandingsenhed defekt eller mangler		• kontrollér blandingsenheden
	blandingsenhed er beskadiget		• kontrollér blandingsenheden
blæserens rotor drejer ikke		• rengør blæserens rotor og hus, eller fjern eventuelle blokeringer » hvis fejlen varer ved, skal du kontakte din forhandler	

Problembeskrivelse	Mulig årsag	Tjek følgende
vand fra blandingsenheden løber over	pumpe er ikke kalibreret korrekt	<ul style="list-style-type: none"> <li>• kalibrér pumpen (tilgængeligheden afhænger af PIN-indstillingen)</li> <li>• kontakt forhandleren</li> </ul>
	blandingssskål er tilstoppet	<ul style="list-style-type: none"> <li>• blandingssskål, se beskrivelsen af forrige problem <ul style="list-style-type: none"> <li>» hvis fejlen varer ved, skal du kontakte din forhandler</li> </ul> </li> </ul>
blandingsenhed lækker	blandingssskålens pakning utæt	<ul style="list-style-type: none"> <li>• gør hele blandingsenheden ren <ul style="list-style-type: none"> <li>» hvis fejlen varer ved, skal du kontakte din forhandler</li> </ul> </li> </ul>
intet skum på drikken	blandingshastighed er forkert	<ul style="list-style-type: none"> <li>• justér blandingshastigheden (tilgængeligheden afhænger af PIN-indstillingen) <ul style="list-style-type: none"> <li>» hvis fejlen varer ved, skal du kontakte din forhandler</li> </ul> </li> </ul>
	type af færdigingrediens	<ul style="list-style-type: none"> <li>• prøv en anden færdigingrediens</li> </ul>
for meget skum på drikken	blandingshastighed er forkert	<ul style="list-style-type: none"> <li>• justér blandingshastigheden (tilgængeligheden afhænger af PIN-indstillingen) <ul style="list-style-type: none"> <li>» hvis fejlen varer ved, skal du kontakte din forhandler</li> </ul> </li> </ul>
ikke tilstrækkeligt vand doseret	kalk i vandsystemet	<ul style="list-style-type: none"> <li>• afkalk maskinen <ul style="list-style-type: none"> <li>» hvis fejlen varer ved, skal du kontakte din forhandler</li> </ul> </li> </ul>
blæserens rotor kører ikke	blæser er ikke gjort ren	<ul style="list-style-type: none"> <li>• rengør blæserens rotor og hus, eller fjern eventuelle blokeringer <ul style="list-style-type: none"> <li>» hvis fejlen varer ved, skal du kontakte din forhandler</li> </ul> </li> </ul>
vand kommer ud af forkert udløb	kalk i vandvælger	<ul style="list-style-type: none"> <li>• afkalk maskinen <ul style="list-style-type: none"> <li>» hvis fejlen varer ved, skal du kontakte din forhandler</li> </ul> </li> </ul>
maskinen tænder ikke	afbryder er ikke tændt	<ul style="list-style-type: none"> <li>• tænd for afbryderen bag på maskinen</li> </ul>
	ingen strøm	<ul style="list-style-type: none"> <li>• kontrollér strømforsyningen <ul style="list-style-type: none"> <li>» hvis fejlen varer ved, skal du kontakte din forhandler</li> </ul> </li> </ul>
en meddelelse om at sikkerhedskredsløbet er afbrudt vises i displayet	dør og låg er ikke lukket	<ul style="list-style-type: none"> <li>• luk først låget og derefter døren</li> </ul>
	servicenøgle er ikke indsat	<ul style="list-style-type: none"> <li>• indsæt servicenøglen <ul style="list-style-type: none"> <li>» Hvis fejlen varer ved, skal du kontakte din forhandler</li> </ul> </li> </ul>

Problembeskrivelse	Mulig årsag	Tjek følgende
nogle gange reagerer berøringsskærmens display ikke	berøringsskærm er snavset	<ul style="list-style-type: none"><li>• sluk for maskinen, og gør berøringsskærmen ren med en fugtig klud</li><li>▶ <i>Brug ikke aggressive rengøringsmidler.</i><ul style="list-style-type: none"><li>» hvis fejlen varer ved, skal du kontakte din forhandler</li></ul></li></ul>
koppen registreres ikke, når "kop-detekteringsæt" er installeret	koppen er for gennemsigtig sensorskærmen er snavset  kop-detektering er deaktiveret	<ul style="list-style-type: none"><li>• kontroller, om kop-detektering fungerer korrekt (se skærmen <a href="#">6.1.9c på s.42</a>)</li><li>• sluk for maskinen, og gør berøringsskærmen ren med en fugtig klud</li><li>▶ <i>Brug ikke aggressive rengøringsmidler.</i></li><li>• aktivere kop-detektering i softwaren, se <a href="#">§6.3.6 på s.93</a><ul style="list-style-type: none"><li>» hvis fejlen varer ved, skal du kontakte din forhandler</li></ul></li></ul>

## 8. Bilag

### 8.1 Filteroplysninger og vandhårdhed

	meget blødt	blødt	gennemsnitligt	moderat	hårdt
°dH	0 - 4	4 - 8	8 - 12	12 - 18	18 - 30
°fH/°TH	0 - 7	7 - 15	15 - 22	22 - 32	32 - 54
°e / Clark	0 - 5	5 - 10	10 - 15	15 - 23	23 - 38
mmol/l	0 - 0,72	0,72 - 1,43	1,43 - 2,15	2,15 - 3,22	3,22 - 5,37
afkalke	2000 l	1500 l	1000 l	500 l	250 l

► Et vandfilters kapacitet afhænger af typen og lokal vandhårdhed.

► Se [§6.1.6 på s.32](#) for at indstille vandhårdheden.

### 8.2 Dørkontaktens funktion

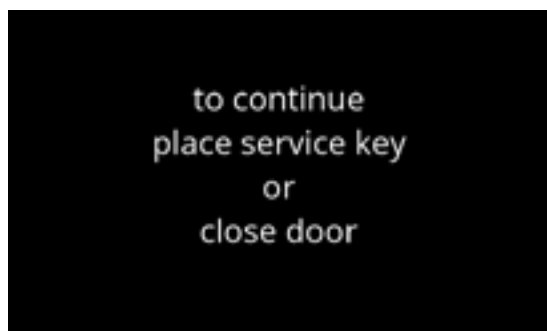

Når døren åbnes, aktiveres sikkerhedskontakten, og en meddelelse vises. Følgende hardware bliver inaktiv:

- alle blandingsenheder
- alle beholdere
- kedel
- udstyr, der er tilsluttet bussystemets 24 V-sikkerhed

► Når dørkontakten aktiveres under dosering af en drik, annulleres doseringen, og blandingskoppen rengøres med en efterfølgende skylning.

### 8.3 Grundlæggende maskinkonfigurationer

**Bolero 32**

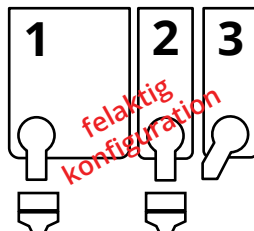
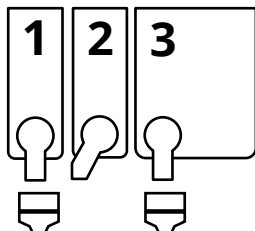

**Bolero 33**

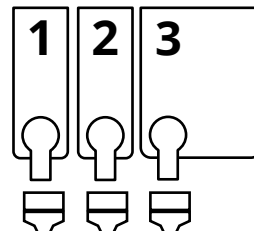

**Bolero 43**

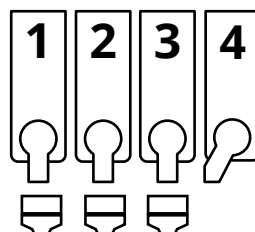

## 8.4 Sikkerhedsindstillinger for PIN-kode

Nedenstående tabel viser de tilgængelige menuvalg, der er forbundet med PIN-koder. Når der *ikke* er indstillet en PIN-kode, er alle menupunkter tilgængelige, og tabellen skal ignoreres.

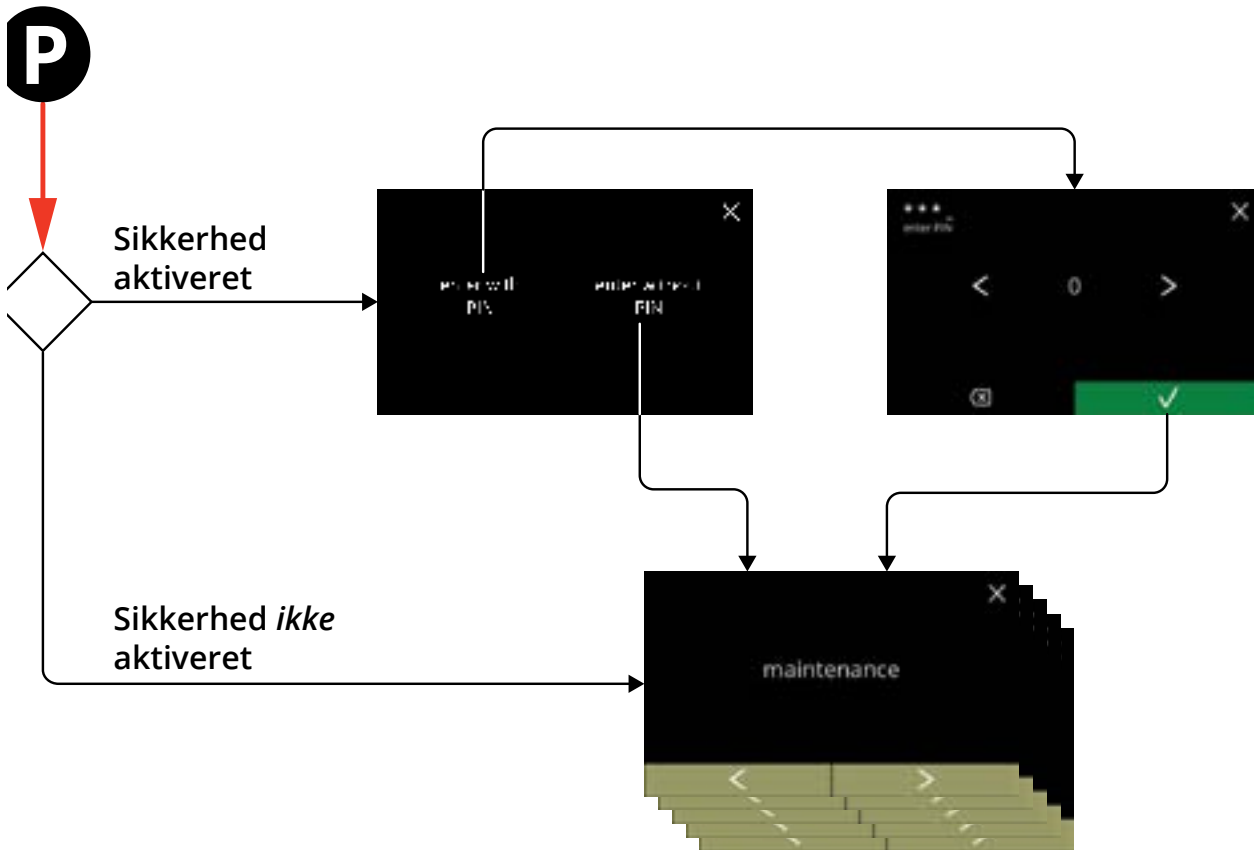

Afsnit	Menunavn	PIN 1	PIN 2	uden PIN
6.	Programmeringsmenu	✓	✓	✓
6.1	Vedligeholdelsesmenu	✓	✓	✓
6.1.1	Skyl blandingsystemet med vand	✓	✓	✓
6.1.2	Afkalkning	✓	✓	✓
6.1.3	Vandfilterplanlægning	✓	✓	✓
6.1.4	Genvejstast til skyllefunktion	✓	✓	✗
6.1.5	Rengøringsplanlægning	✓	✓	✗
6.1.6	Afkalkningsplanlægning	✓	✓	✗
6.1.7	Kalibrering af beholder	✓	✓	✗
6.1.8	Kalibrering af pumpe	✓	✗	✗
6.1.9	Inputtest	✓	✗	✗
6.1.10	Outputtest	✓	✗	✗
6.1.11	Rengøringsanvisninger	✓	✓	✓
6.1.12	Tællere	✓	✓	✓
	nulstil dagtællere	✓	✓	✓
	nulstil alle tællere	✓	✗	✗

Afsnit	Menunavn	PIN 1	PIN 2	uden PIN
<b>6.2</b>	<b>Drikmenu</b>	✓	✓	✗
6.2.1	Tilføj drik til skærm	✓	✓	✗
6.2.2	Skift navn på drik	✓	✓	✗
6.2.3	Skift drikikon	✓	✓	✗
6.2.4	Skift pris på drik	✓	✓	✗
6.2.5	Opskrifter	✓	✓	✗
	opskriftseditor	✓	✓	✗
	opskriftsbygger	✓	✓	✗
	slet opskrift	✓	✓	✗
6.2.6	Vælg ingrediensbeholdere	✓	✓	✗
6.2.7	Skift ingrediensnavn	✓	✓	✗
6.2.8	Tilpas drikkevarer styrke	✓	✓	✗
6.2.9	Indstille standardmængden	✓	✓	✗
<b>6.3</b>	<b>Maskinmenu</b>	✓	✓	✗
6.3.1	Dato	✓	✓	✗
6.3.2	Tid	✓	✓	✗
6.3.3	Sprog	✓	✓	✗
6.3.4	Pauseskærmsplanlægning	✓	✓	✗
6.3.5	Baggrund	✓	✓	✗
6.3.6	Kop-detektering (valgfrit)	✓	✓	✗
6.3.7	Displayets lysstyrke	✓	✓	✗
6.3.8	Lydniveau for feedback	✓	✓	✗
6.3.9	Kedeltemperatur	✓	✓	✗
6.3.10	Energisparetilstand (ECO)	✓	✓	✗
6.3.11	Sikkerhedsindstillinger	✓	✓	✗
6.3.12	Tilsluttede enheder	✓	✓	✗
6.3.13	Nulstil til fabriksindstillinger	✓	✗	✗
<b>6.4</b>	<b>Softwaremenu</b>	✓	✓	✓
6.4.1	Information om maskinen og softwaren	✓	✓	✓
6.4.2	Fejllog	✓	✓	✗
6.4.3	Advarselslog	✓	✓	✗
6.4.4	Importér maskinindstillinger	✓	✗	✗
6.4.5	Eksportér maskinindstillinger	✓	✗	✗
6.4.6	Opdater software	✓	✗	✗
6.4.7	Eksportér maskinlog	✓	✗	✗
6.4.8	Historik for softwareopdateringer	✓	✗	✗
<b>6.5</b>	<b>Online-information</b>	✓	✓	✓

► *Menupunkterne, der er sikret med PIN-koder, er gråtonede, se [§6.3.11 på s.99](#) for at indstille PIN-koderne.*

## 8.5 Kopaflysning

Maskinen begynder kun at tilberede drikkevarer, når der registreres en kop.

► Tilberedningen stopper, når koppen fjernes.

### 8.5.1 Valg af drikkevare med kopaflysning

#### Scenarie 1:

1. kunden vælger en drik
2. maskinen viser kunden, hvor koppen skal placeres
3. kunden placerer koppen i den anbefalede position
4. maskinen viser, at koppen er aflæst i den korrekte position
5. maskinen begynder at udskænke drikken
6. koppen fjernes, før udskænkningen er færdig

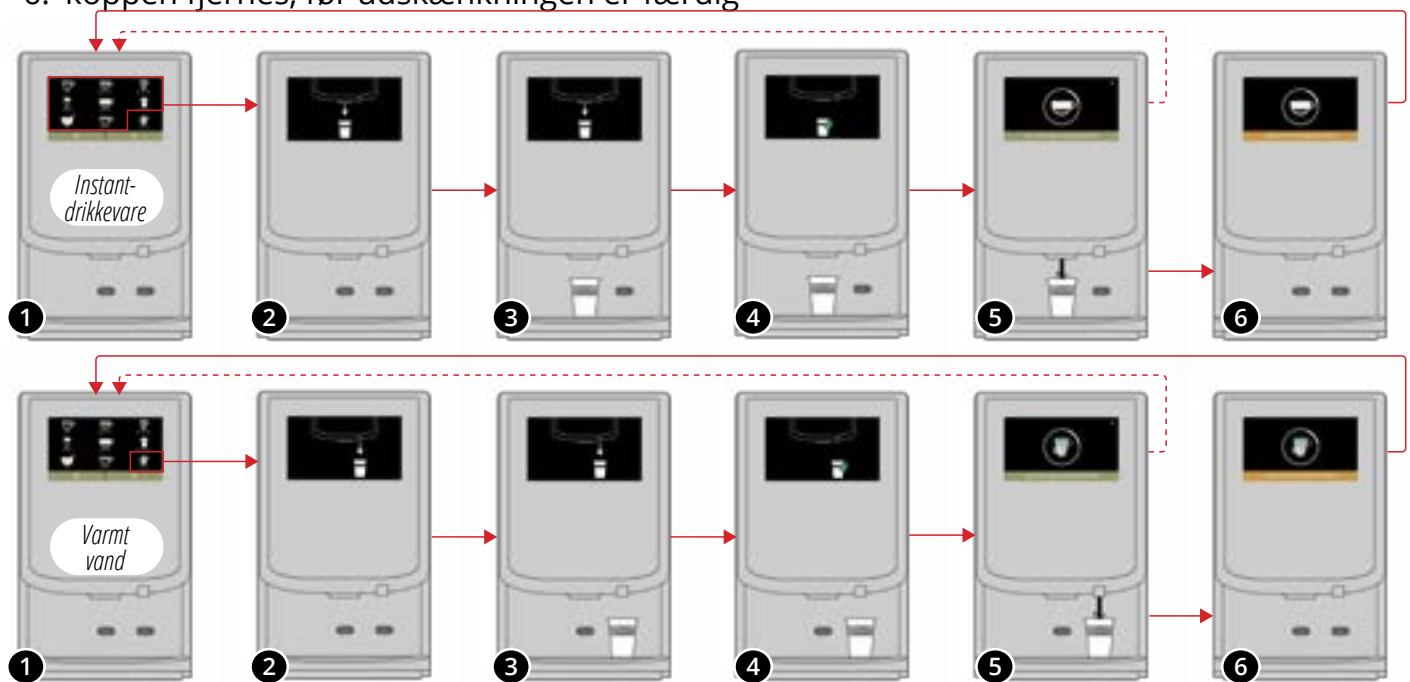

**Scenarie 2:**

1. skærm til valg af drikkevarer
2. kunden placerer koppen
3. kunden vælger en drik, og maskinen registrerer, at koppen er i den rigtige position
4. maskinen begynder at udskænke drikken
5. koppen fjernes, før udskænkningen er færdig

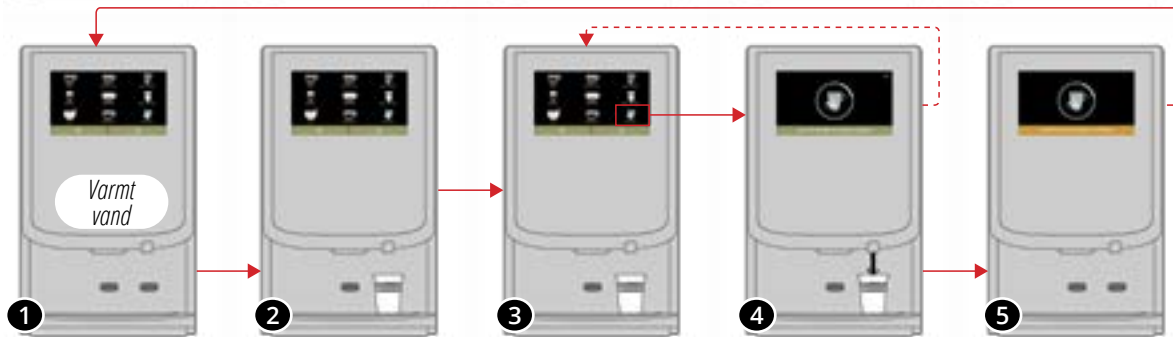
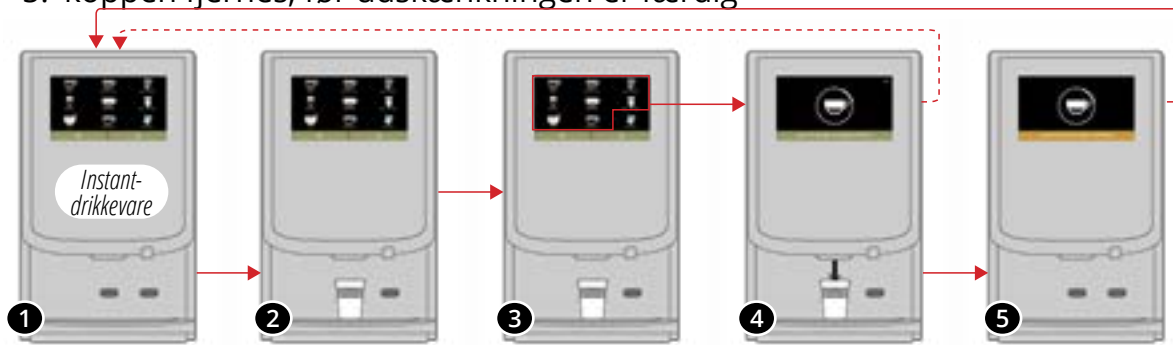

**Scenarie 3**

1. kunden placerer koppen i en forkert position og vælger en drikkevarer
2. maskinen viser, at koppen er registreret, men i den forkerte position (koppen vises skiftevis i den forkerte 2a og rigtige 2b position)
3. kunden flytter koppen, maskinen viser, at koppen er registreret i den korrekte position
4. maskinen begynder at udskænke drikkevareren
5. koppen fjernes, før udskænkningen er færdig

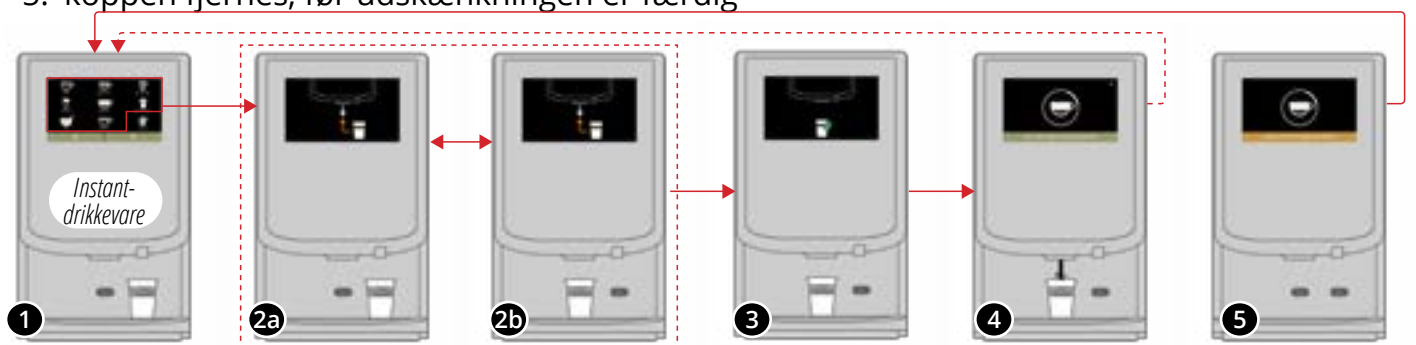

## 8.5.2 Drikkevarevalg i kombination med kopgenkendelse og betalingssystem

- ▶ *Tilberedningen af en drik afsluttes, når koppen fjernes.*
- ▶ *Hvis kunden fjerner koppen, før tilberedningen er afsluttet ved et tilsluttet betalingssystem, svarer det til afslutningen af en betalt drik.*

<b>Scenarie 1a + betalingssystem:</b>	<b>Scenarie 1b + betalingssystem:</b>
<ol style="list-style-type: none"> <li>1. kunden vælger en drink</li> <li>2. maskinen beder kunden om at betale</li> <li>3. kunden betaler for drikken</li> <li>4. maskinen viser kunden, hvor koppen skal placeres</li> <li>5. kunden sætter koppen ned</li> <li>6. maskinen indikerer, at koppen er blevet genkendt</li> <li>7. maskinen begynder at tilberede drikken</li> </ol>	<ol style="list-style-type: none"> <li>1. kunden indbetaler penge</li> <li>2. maskinen viser saldoen</li> <li>3. kunden vælger en drik</li> <li>4. maskinen viser kunden, hvor koppen skal placeres</li> <li>5. kunden sætter koppen ned</li> <li>6. maskinen indikerer, at koppen er blevet registreret</li> <li>7. maskinen begynder at tilberede drikken</li> </ol>
<b>Scenarie 2a + betalingssystem:</b>	<b>Scenarie 2b + betalingssystem:</b>
<ol style="list-style-type: none"> <li>1. kunden sætter koppen fra sig</li> <li>2. kunden vælger en drik</li> <li>3. maskinen beder kunden om at betale</li> <li>4. kunden betaler for drikken</li> <li>5. maskinen begynder at tilberede drikken</li> </ol>	<ol style="list-style-type: none"> <li>1. kunden indbetaler penge</li> <li>2. maskinen viser saldoen</li> <li>3. kunden sætter koppen fra sig</li> <li>4. kunden vælger en drik</li> <li>5. maskinen begynder at tilberede drikken</li> </ol>
<b>Scenarie 3a + betalingssystem:</b>	<b>Scenarie 2b + betalingssystem:</b>
<ol style="list-style-type: none"> <li>1. kunden sætter koppen fra sig</li> <li>2. kunden vælger en drik</li> <li>3. maskinen beder kunden om at betale</li> <li>4. kunden betaler for drikken</li> <li>5. maskinen indikerer, at koppen er blevet registreret, men i den forkerte position</li> <li>6. maskinen viser kunden, hvordan koppen skal placeres igen</li> <li>7. kunden sætter koppen på plads igen</li> <li>8. maskinen viser, at kundens kop er fundet i den rigtige position</li> <li>9. maskinen begynder at tilberede drikken</li> </ol>	<ol style="list-style-type: none"> <li>1. kunden indbetaler penge</li> <li>2. maskinen viser saldoen</li> <li>3. kunden sætter koppen fra sig</li> <li>4. kunden vælger en drik</li> <li>5. maskinen indikerer, at koppen er blevet registreret, men i den forkerte position</li> <li>6. maskinen viser kunden, hvordan koppen skal placeres igen</li> <li>7. kunden sætter koppen på plads igen</li> <li>8. maskinen viser, at kundens kop er fundet i den rigtige position</li> <li>9. maskinen begynder at tilberede drikken</li> </ol>

## 8.6 Særlige funktioner

Der kan aktiveres særlige funktioner ved hjælp af en "hemmelig tastkombination".

### 8.6.1 Annuller drik on/off

Se [§6.3.12 Tilsluttede enheder på s.104](#).

- ▶ *Årsagen til denne funktion er, at kunden kan vælge, om drikken kan annulleres eller ej, når der er tilsluttet et betalingssystem.*

### 8.6.2 Kvikskylning



Hvis du trykker knappen S M L på skærbilledet for valg af drikke ned i 5 sekunder, aktiveres kvikskylningen omgående med 90 ml (varmt vand) pr. blandingsystem.

- ▶ Se [§6.1.4 Genvejstast til skyllefunktion på s.29](#) for at indstille denne funktion.



